

SI Uporabniški priročnik za mehčalec vode  
HR Korisnički priručnik za omekšivač vode  
BG Ръководство за потребителя на омекотителя за вода  
SRB Korisničko uputstvo za omekšivač vode

**VIESSMANN**

## **AQUASET 500** **AQUASET 1000**

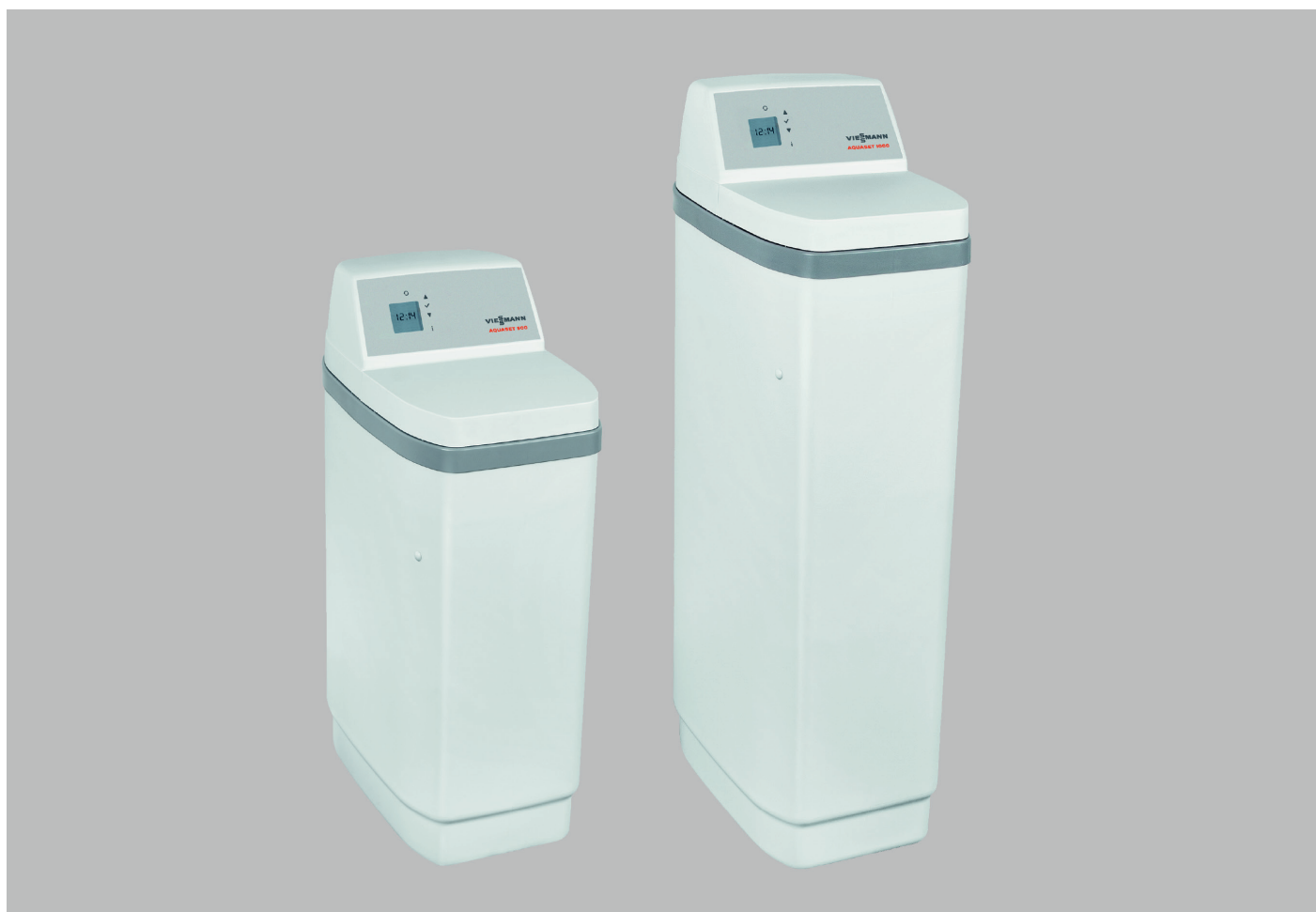

**KAZALO**

Slike namestitve .....	03
Osnovne funkcije .....	04
Operativne informacije .....	07
Garancijski list .....	08

**POROČILA O VARNOSTI**

- Pred začetkom vgradnje ter pred zagonom naprave za mehčanje vode se je treba seznaniti s temi navodili, Upoštevanje nasvetov ter določil, ki jih vsebujejo navodila, zagotavlja varnost ter popolno uporabo naprave. Neupoštevanje navodil lahko privede k škodam na premoženju ter zdravju.
- Mehčalec iz vode odstrani kalcijev ter magnezijev kation, odgovoren za trdoto vode, ter lahko odstrani dvovalentno železo, ki je raztopljeno v vodi pri najvišji dopustni koncentraciji 0,5 mg Fe/l. Naprava ne more odstraniti železa v drugi obliki (npr. organski) ter nobenih drugih onesnaženj, ne bo tudi izboljšala okus ter vonj vode.
- Temperatura okolja, v katerem deluje naprava za mehčanje, ne sme biti nižja kot 4°C ter ne sme presegati 40°C.
- Maksimalna temperatura vode, ki jo mehčalec lahko obdeluje ne more presegati 49°C.
- Skupaj z napravo lahko dobite mehanski filter (dodatna opcija), ki ga je treba namestiti v vodovodu, ki v napravo dovodi neobdelan vodo.
- Naprava deluje pri napetosti 24 V. Prosimo, uporabljajte priložen kompletu transformator. Da bi se izognili morebitnim težavam, ki lahko nastanejo kot posledica izgube napajanja, priporočamo montažo pomožnega napajalnega sistema.
- V primeru poškodbe napajalne žice je treba takoj odklopiti transformator. Pred ponovnim priklopom na napajanje je treba žico nujno popraviti oz. zamenjati.
- Pred odstranitvijo zgornjega pokrova ventila je treba nujno odklopiti električno napajanje.
- Mehčalca se ne sme uporabljati za obdelavo vode z nenormalnimi fizikalno-kemijskimi ter bakteriološkimi lastnostmi.

**IZBIRA MESTA ZA MONTAŽO NAPRAVE**

- Mehčalec je treba namestiti kar se da blizu hidroforja (v primeru lastnega vodnega zajetja) ali vodometa, ki meri vodo v celem gospodinjstvu (v primeru uporabe vodovoda). Napravo je treba namestiti v neposredni bližini odtočne cevi.
- V primeru priklopa mehčalca pri grelniku vode (ali grelcu) je treba paziti, da temperatura vode na mestu priklopa ne presega 49°C. Najbolje da se med mehčalcem ter grelnikom vode (grelcem) namesti protipovratni ventil, ki onemogoča vrnitev vreče vode v mehčalec. Preveč vroča voda lahko privede do uničenja elementov upravljalnega ventila ter ionsko izmenjalne smole.
- Spomniti se je treba, da se ventil za vodo, ki jo uporabimo zunaj stavbe (npr. za zalivanje vrta) namesti nad mehčalcem. Mehčanje vode za uporabo zunaj stavbe (če ni to nujno potrebno) je negospodarno.
- Mehčalec je treba vgraditi na mestu, ki ni izpostavljeno mrzlim temperaturam. V primeru zmrzovanja bo naprava uničena. Garancija ne obsega te vrste poškodb.
- Mehčalec se napaja s tokom 24 V. Transformator z žico je priložen napravi. Vtičnica z ozemlitvijo se mora nahajati v neposredni bližini naprave, zaščiteno pred dežjem in mrazom. Mehčalec mora biti vedno priklopljen na električno napajanje; vtičnica ne sme imeti stikala, s katerim bi jo lahko pomotoma izklopili.

Parametri mehčanja vode	AQUASET 500	AQUASET 1000
Maksimalna intenzivnost pretoka (m <sup>3</sup> /h)	1,2	1,1
Okvirni delovni tlak vode (bar)	1,4–8,0	1,4–8,0
Okvirna temperatura vode (°C)	4–49	4–49
Maksimalna trdota vode (°dH)	48,0	91,2
Količina smole (l)	15	25
Povprečna zmogljivost vložka (m <sup>3</sup> x °f)	100	175
Predvidevana poraba soli za regeneracijo (kg)	2,5	4,0
Predvidevana poraba vode za regeneracijo (l)	75–90	125–150
Premer priključka (palci)	1	1
<b>Regeneracijska sol</b>		
Priporočene vrste soli	regeneracijska sol v tabletah	regeneracijska sol v tabletah
Vsebnost soli (kg)	30	50

# Slike namestitve

## TIPIČNA NAMESTITEV

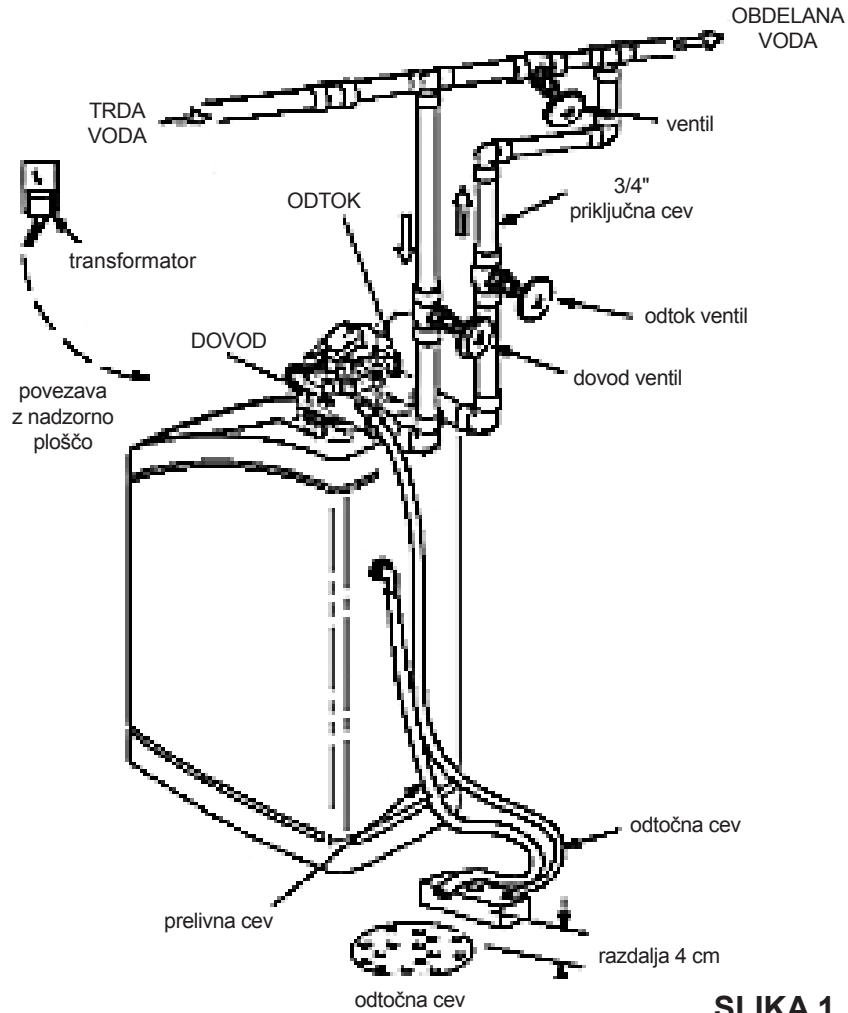

SLIKA 1

## Osnovne funkcije

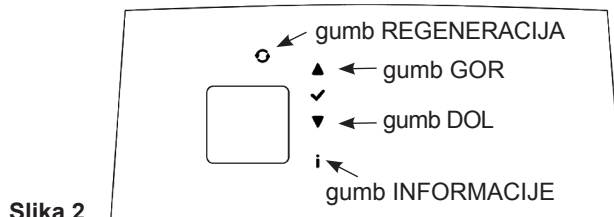

Slika 2

### PROGRAMIRANJE NADZORNE PLOŠČE

Po priključitvi transformatorja v električno vtičnico se na zaslonu za 3 sekunde prikaže koda za dani model naprave in različica programske opreme (npr. U3.0). Potem se prikaže sporočilo Ura PRESENT TIME in npr. 12:00 AM, ki začne utripati. Če ekran prikazuje - - - je treba pritisniti (▲) ali (▼), dokler se ne pojavi koda modela dane naprave. Oddajnik zvoka (BIP): Oddajnik dela pri vsakem pritisku gumba. Posamezen pisk označuje eno spremembo na zaslonu. Niz piskov kaže, da je bil pritisnjen napačen gumb in je treba pritisniti drug gumb.

### PROGRAMIRANJE TRDOTE VODE

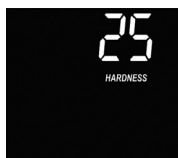

Enkratni pritisk gumba „OK“ (s položaja formule ura) povzroči (poleg potrditve nastavitvene ure), prehod na formulo HARDNESS (Trdota vode); na zaslonu mora utripati vrednost 25 (privzeta vrednost). Nato je treba trdoto rabljenje vode v zrnih kodirati na ameriški galon – gpg (trdota, izražena npr. v on – nemških, je treba pomnožiti z 1,036). Če nimate rezultatov fizikalno-kemijske analize vode, bi morali pridobiti informacije v vodovodu, ki oskrbuje območje ali v ustrezni enoti SANEPID, ali trdoto vode sami določiti s testom, ki ga lahko naročite pri prodajalcu. Vnesite podatke, pridobljene na tretji strani tega priročnika in na ločenem listku, ki ga je treba zlepiti z lepilnim trakom pod pokrov posode za slanico.

Če surova voda vsebuje železo v koncentraciji nad 0,2 mg/l, je treba namesto trdote uporabiti popravljen vrednost trdote. Izračunamo jo na sledeči način:

$$\text{POPRAVLJENA TRDOTA [°dH]} = \text{trdota [°dH]} + 4,8 \times \text{količina železa v mg Fe/l}$$

Trdota vode ali popravljen vrednost trdote (pretvorjena v gpg) se v program mehčalca vnese kot uporabna trdota vode. Če želite to narediti, pritisnite gumb: (▲) ali (▼) do trenutka, ko se na zaslonu prikaže ustrezna vrednost. Vsak pritisk gumba spremeni vrednost trdote za 1 enoto do vrednosti 25. Nad 25, vsak dodaten pritisk (▲) ali (▼) povzroči spremembo vrednosti za 5 enot. Za potrditev izbrane vrednosti pritisnite gumb „OK“.

Trdota vode je izražena v različnih enotah. Spodaj je primerjava najpogostejših pri nas:

Enota trdote	mmol/l	mval/l	mg CaCO <sub>3</sub> /l	°f francoska stopnja	°n nemška stopnja	° angleška stopnja	gpg
1 mmol/l	1	2	100	10	5,6		5,8
1 mval/l	0,5	1	50	5,0	2,8	3,5	2,9
1 mg CaCO <sub>3</sub> /l	0,01	0,02	1	0,1	0,056	0,07	0,058
1 francoska stopnja (°f)	0,1	0,2	10	1	0,56	0,70	0,58
1 nemška stopnja (°n)	0,178	0,357	17,8	1,78	1	1,25	1,036
1 angleška stopnja	1,43	2,86	14,3	14,3	8,01	1	8,29
1 gpg	0,172	0,344	17,2	1,72	0,96	1,20	1

### NASTAVITEV URE

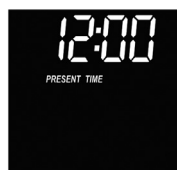

Za nastavitev ure je treba pritisniti (▲) ali (▼), vse dokler se ne pojavi ustrezna ura. Če na zaslonu ni informacije Ure PRESENT TIME, pritisnite gumb „OK“, potem pa uporabite gumbe (▲) ali (▼), dokler se ne pojavi ustrezna ura.

#### Pozor!

Če je nastavljena 12-urna ura, se med 0:00 in 11:59, na zaslonu prikaže »AM«; med 12:00 in 23:59, pa napis »PM«. Prav tako je mogoče nastaviti 24-urno uro brez determinant „AM“, „PM“.

#### Pozor!

Ko pritisnemo enega od gumbov, se čas spremeni za eno minuto naprej ali nazaj. Če gumb pridržimo, se bo čas začel spreminjati 32 minut na sekundo. Potem pritisnite na gumb „OK“, za potrditev ure.

### PROGRAMIRANJE NAJDALJŠEGA OBDOBJA MED REGENERACIJAMI (ŠTETO V DNEVIH) V ODSOTNOSTI PORABE VODE



Samodejna regeneracija v odsotnosti porabe vode je koristna pri ohranjanju mikrobiološke čistosti sloja (kadar ni vode, se lahko na sloju razmnožijo mikroorganizmi in bakterije). Pritisnite in pridržite gumb „OK“, dokler se na ekranu ne pojavi sporočilo RECHARGE TIME (Čas regeneracije) ali npr. 2:00 AM (ki začne utripati). Nato znova pritisnite (ne držite) gumb „OK“, in na zaslonu se bo prikazal napis RECHARGE in dY- (ki bo začel utripati). Pri tovarniških nastavitvah (dY-) ta funkcija ni aktivna, tj. če ne rabite vode, se naprava ne bo regenerirala. Če ga želite aktivirati, pritisnite (▲) ali (▼), da dobite želeno vrednost. Mogoča je nastavitev od 1 do 7 dni (dY). Štirikrat pritisnite gumb „OK“, da potrdite spremembe in se vrnete na glavni zaslon.

# Osnovne funkcije

## OSNOVNE INFORMACIJE NA ZASLONU

Med normalnim delovanjem naprave se na zaslonu prikažejo naslednje informacije:

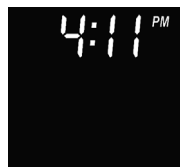

### TRENTUTEN ČAS

#### Pozor!

če je nastavljena 12-urna ura, se med 0:00 in 11:59, na zaslonu prikaže »AM«; med 12:00 in 23:59, pa napis »PM«.



### REGENERACIJA

Ko se krmilni računalnik »odloči«, da je potrebna regeneracija, se na prikazovalniku pod trenutnim časom prikaže besedilo RECHARGE TONIGHT (Regeneracija nočoj). Ko se postopek začne, bo napis prenehal utripati. Nato se na zaslonu prikaže besedilo RECHARGE NOW (takojšnja regeneracija), ki bo utripalo do konca celotnega postopka, prikazale pa se bodo tudi informacije o trenutnem ciklu regeneracije.

## FUNKCIJE NADZORNE PLOŠČE

### PODATKI O DELOVANJU NAPRAVE

Če pritisnete (ne držite) informacijski gumb  (glejte sliko 2), lahko na dnu zaslona vidite informacije o delovanju naprave. Z vsakim pritiskom se prikaže naslednja informacija.



### ZMOGLJIVOST IONSKE IZMENJAVE (ZMOGLJIVOST)

Na zaslonu se prikažejo podatki o preostali zmogljivosti naprave za izmenjavo ionov, izraženi v odstotkih. Takoj, ko se postopek regeneracije konča, se na zaslonu prikaže 100%. Kasneje, med porabo vode, se ta vrednost manjša vse do naslednje regeneracije. Med regeneracijo se vrednost veča.

#### Pozor!

Po priklučitvi naprave na električno vtičnico se prikazuje vrednost nič (0%), dokler se ne začne prva regeneracija.

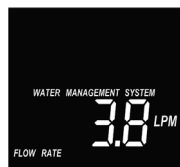

### STOPNJA PRETOKA (FLOW RATE)

Na zaslonu se prikažejo podatki o stopnji pretoka mehke vode (če je ta v uporabi), izraženi v galonih na minuto (GPM) ali litrih na minuto (LPM). Če trenutno ne rabite vode, se na zaslonu prikaže 0.



### PORABA VODE/DAN (GALLONS TODAY)

Vsak dan, od polnoči, začne naprava šteti dnevno porabo mehke vode, izraženo v galonih. Če poraba vode/dan ali povprečna poraba vode/dan presega 1999, se na zaslonu prikaže indikator (x10), kar pomeni, da je treba število, ki je prikazano na zaslonu, pomnožiti z 10.



### POVPREČNA PORABA VODE/DAN (AVG DAILY GALLONS)

Zaslon prikazuje povprečno porabo mehke vode/dan, izraženo v galonah. To je vrednost, ki jo naprava izračuna po sedmem dnevu v tednu.

## ROČNI ZAGON REGENERACIJE



Med uporabo mehčalca lahko pride do primerov, ko je treba izvesti dodatno ročno sproženo regeneracijo. To izvajamo kadar:

- je bilo porabljen več vode kot načrtovano. Takrat obstaja bojazen, da preden naprava samodejno izvede postopek regeneracije, se bo ionska izmenjava smole izčrpala,
- v posodi za slanico ne bo dovolj soli (sol ni bila dodana) – raven soli je treba takoj dopolniti,
- napravo pa prvič zaženemo (prvi zagon).

### TAKOJŠNJA REGENERACIJA

Pritisnite in držite gumb  (slika 2), dokler se na zaslonu ne prikaže in začne utripati RECHARGE NOW. Začne se prva faza regeneracije – polnjenje posode za slanico z vodo. Naslednje faze se bodo začele samodejno. Po postopku regeneracije bo naprava ponovno pridobila svojo sposobnost mehčanja vode.

### REGENERACIJA DANES PONOČI

Pritisnite gumb  (slika 2). Sporočilo RECHARGE TONIGHT (Regeneracija danes ponoči) začne utripati. Postopek se bo začel ob programiranem času (privzeto ob 2:00 ponoči). Če želite preklicati ukaz za regeneracijo, ponovno pritisnite (ne držite) gumb . Napis RECHARGE TONIGHT bo izginil iz zaslona ekrana.

#### Pozor!

Naprava se samodejno obnavlja le, ko se ionska izmenjava smole izčrpa zaradi uporabe mehke vode ali kadar ima programirano obdobje med regeneracijami.

## SPREMEMBA TOVARNŠKIH NASTAVITEV



### NASTAVITEV URE REGENERACIJE

Pritisnite in pridržite gumb „OK“, dokler se na prikazovalniku ne prikaže RECHARGE TIME ali na primer 2:00 AM (ki začne utripati). Privzeto je čas regeneracije nastavljen na 2:00. Zaradi minimalne porabe vode v tem času, je to optimalni čas za regeneracijo. Če bomo med regeneracijo naprave uporabljali vodo, bo ta trda. Če želite, da se postopek regeneracije izvede v drugem času, pritisnite (▲) ali (▼), da nastavite nov čas regeneracije. Petkrat pritisnite na gumb „OK“, da potrdite spremembe in se vrnete na glavni zaslon.



### NASTAVITEV KODE

Pritisnite in pridržite gumb „OK“, dokler se na prikazovalniku ne prikaže RECHARGE TIME ali na primer 2:00 AM (ki začne utripati). Ponovno pritisnite in držite gumb „OK“, dokler se ne prikaže številka kode Xud. Če se prikaže koda, ki je druga kot 17ud za 500 in 17ud za 1000, se obrnite na servisne storitve dobavitelja. Če ekran prikazuje - - - je treba pritisniti (▲) ali (▼), dokler se ne pojavi posebna koda za dano napravo. Če želite potrditi vnešene podatke in se vrniti na glavni zaslon, trikrat pritisnite gumb „OK“.

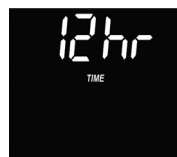

### NASTAVITEV NAČINA PRIKAZA ČASA (12 ALI 24 UR)

Pritisnite in pridržite gumb „OK“, dokler se na prikazovalniku ne prikaže RECHARGE TIME ali na primer 2:00 AM (ki začne utripati). Ponovno pritisnite in držite gumb „OK“, dokler se ne prikaže številka kode Xud. ali - - -. Nato pritisnite (ne držite) gumb „OK“, dokler se na zaslonu ne prikaže napis TIME in 12 HR (ki začne utripati). Vnaprej je nastavljen 12-urni način prikazovanja ure. Če želite ta način spremeniti na 24 ur, pritisnite (▲). Če se želite vrniti v 12-urni način, pritisnite (▼). Dvakrat pritisnite na gumb „OK“, da potrdite spremembe in se vrnete na glavni zaslon.

## Osnovne funkcije



### NAŠTAVITEV EKONOMIČNEGA NAČINA REGENERACIJE

Pritisnite in pridržite gumb „OK“, dokler se na prikazovalniku ne prikaže RECHARGE TIME ali na primer 2:00 AM (ki začne utripati). Nato dvakrat pritisnite (ne držite) gumb „OK“. Prikaže se oznaka E (na dnu zaslona) in sporočilo ON ali OFF, ki začne utripati. Če je vklopljen ekonomičen način regeneracije ON, bo naprava za regeneracijo porabila manj soli in vode. Spremembo načina ekonomične regeneracije lahko opravi samo proizvajalec ali dobavitelj. Če se želite vrniti na glavni zaslon, trikrat pritisnite gumb „OK“.



### NASTAVITEV FUNKCIJE ČIŠČENJA SLOJA PRI UPORABI VODE S POVEČANO KOLIČINO SUSPENZIJE

Pritisnite in pridržite gumb „OK“, dokler se na prikazovalniku ne prikaže RECHARGE TIME ali na primer 2:00 AM (ki začne utripati). Potem trikrat pritisnite (nedržite) gumb „OK“. Pojavi se napis HEAVY BACKWASH ali OFF, (ki začne utripati). Funkcija čiščenja sloja je privzeto, izklopljena pri uporabi vode s povečano količino suspenzije. Ko jo aktiviramo (na zaslonu se prikaže ON), bo cikel izpiranja z nasprotnim tokom trajal dlje kot običajno. Če želite prihraniti vodo, ki nima povečane količine suspenzije, se prepričajte, da se na zaslonu prikaže HEAVY BACKWASH OFF. Spremembo tega načina lahko opravi samo proizvajalec ali dobavitelj. Če se želite vrniti na glavni zaslon, dvakrat pritisnite gumb „OK“.

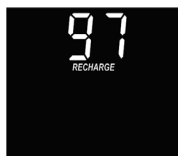

### NASTAVITEV SAMODEJNEGA AKTIVIRANJA REGENERACIJE POIZČRANJU SPOSOBNOSTI IONSKE IZMENJAVE SMOLE PRI 97%

Pritisnite in pridržite gumb „OK“, dokler se na prikazovalniku ne prikaže RECHARGE TIME ali na primer 2:00 AM (ki začne utripati). Potem štirikrat pritisnite (nedržite) gumb „OK“. Na zaslonu bo izmenično utripalo 97 RECHARGE in OFF. Privzeto je funkcija samodejnega aktiviranja regeneracije po izčrpanju sposobnosti ionske izmenjave smole na 97% izklopljena. Ko jo aktiviramo (na bo na zaslonu sprememb izmenično utripalo 97 RECHARGE in ON, ko se zmogljivost za ionsko izmenjavo izčrpa na 97%, se bo naprava regenerirala, ne glede na čas dneva. Spremembo tega načina lahko opravi samo proizvajalec ali dobavitelj. Če se želite vrniti na glavni zaslon, enkrat pritisnite gumb „OK“.



### NASTAVITEV ENOTE PROSTORNINE (GALONA ALI LITRA)

Pritisnite in pridržite gumb „OK“, dokler se na prikazovalniku ne prikaže RECHARGE TIME ali na primer 2:00 AM (ki začne utripati). Ponovno pritisnite in držite gumb „OK“, dokler se ne prikaže številka kode Xud. ali - - -. Nato dvakrat pritisnite (ne držite) gumb „OK“, dokler se na zaslonu ne prikaže napis GALLONS in GALS- (ki začne utripati). Privzeta enota prostornine je galona. Če jo želite spremeniti v litre, pritisnite (▲). Če se želite vrniti na galone, pritisnite (▼). Enkrat pritisnite na gumb „OK“, da potrdite spremembo in se vrnete na glavni zaslon.



## OSNOVNE DIAGNOSTIČNE INFORMACIJE



### ŠTEVEC KOLIČINE DNI OD ZADNJE REGENERACIJE, KAZALEC POLOŽAJA RELEJA (SWITCH) IN KAZALEC PRETOKA OBDELANE VODE

Pritisnite in držite gumb za informacije [i], dokler se na zaslonu ne prikažejo naslednje informacije: vrhu zaslona napis »LAST RECHARGE dY« in številka, na dnu zaslona pa napis TURBINE, znak →↘ številke.

- Številka na vrhu zaslona prikazuje število dni od zadnje regeneracije.
- Znak →↘ na dnu zaslona označuje odprt položaj stikala SWITCH.
- Znak →↘ na dnu zaslona označuje zaprt položaj stikala SWITCH (mehčalec prehaja iz ene faze v drugo).
- Tri številke na dnu zaslona se nanašajo na indikator pretoka obdelane vode. Ta indikator vam omogoča diagnozo, ali v napravi deluje merilnik pretoka obdelane vode. Z njim lahko preberete tudi hitrost pretoka obdelane vode. Če voda teče skozi napravo, bodo na zaslonu prikazane spreminjajoče se vrednosti od 000 do 199. Ko se pojavi 199 bo to pomenilo, da je naprava proizvedla 1 galon (3,78 litra) obdelane vode. Ko preseže vrednost 199 začne merilnik meriti naslednji galon obdelane vode (od 000 do 199).



### Pozor!

Če se mehčalec trenutno regenerira, se trenutni regeneracijski cikel pojavi tudi na vrhu zaslona poleg časa (np. FILL – polnjenje).

### Pozor!

Če se na vrhu zaslona poleg časa pojavita dva naziva regeneracijskega cikla, mehčalec samo prehaja iz enega cikla v drugega.

### Pozor!

Če si želite ogledati preostali čas do konca trenutnega cikla regeneracije, pridržite gumb za [i] informacije. Čas bo viden zgoraj na zaslonu. Če se želite vrniti na glavni zaslon, dvakrat pritisnite gumb za [i] informacije.

### ŠTEVEC REGENERACIJE IN POMNILNIK DATUMA ZAČETKA

Pritisnite in držite gumb za [i] informacije, dokler se na zaslonu ne prikažejo naslednje informacije: na vrhu zaslona napis »LAST RECHARGE dY« in številka, na dnu zaslona pa napis TURBINE, znak →↘ in tri številke. Ponovno pritisnite (ne držite) gumb za informacije [i].



V zgornjem delu zaslona bomo videli številko in napis RECHARGE. Ta številka označuje količino regeneracij, ki jih je mehčalec izvedel od datuma priklopa. V spodnjem delu zaslona bomo videli številko in napis DAY. Številka označuje število dni, ki so minili od trenutka vklopa mehčalca. Po 1999 dneh od začetka se bo poleg številke na zaslonu pojavil napis x10. V tem primeru pomnožite prikazano številko z 10.

Če se želite vrniti na glavni zaslon, enkrat pritisnite gumb za [i] informacije.

## Operativne informacije

### POLNJENJE POSODE ZA SLANICO S SOLJO

Za regeneracijo ionsko izmenjalne smole uporabljamo slanico, t.j. vodno raztopino soli. Pri tem uporabljamo posebno sol v obliki tablet. Dvignite pokrov posode in nasujte pastile za sol v posodo s slanico. V vlažnih prostorih je priporočljivo, da posodo za slanico napolnite le do polovice in jo polnite pogosteje. To je posledica možnosti, da se teh prostorih pojavljajo t.i. ostanki soli (slika 3). V prostorih z normalno vlažnostjo je mogoče posodo slanice popolnoma napolniti, to je do višine odprtine ventila slanice. Med normalnim delovanjem naprave krmilni ventil spušča določeno količino vode v posodo za slanico, da se proizvede solna raztopina, ki bo kasneje uporabljena kot sredstvo za regeneracijo sloja. Zaradi posebnih zahtev glede kakovosti regenerativnega sredstva uporabite regenerativno sol, ki jo je odobril proizvajalec mehčalca (tabletirana sol, ki ustreza zahtevam PN 973). Ni priporočljivo uporabljati kuhinjske soli. Preden napolnite posodo s slanico, se prepričajte, da je pokrov odprtine ventila slanice tesno zaprt. V ta del naprave ne sme priti nobena pastila soli. Ko v posodo nasujete sol, ročno začnite regeneracijo. Postopki, ki jih morate izvesti, da sprožite ročno regeneracijo, so opisani v II. Poglavju Po postopku regeneracije je naprava pripravljena za delovanje.

### OSNOVNA OPRAVILA

Mehčalec vode deluje popolnoma avtomatsko. Osnovna opravila, ki spadajo v obveznosti uporabnika so:

- preverjanje količine soli v solni posodi – enkrat na teden;
- občasno polnjenje posode z regeneracijsko soljo, če je to potrebno;
- preverjanje trdote obdelane vode – enkrat na teden;
- preverjanje vodnega tlaka v sistemu (opazovanje manometrov) – enkrat na dva tedna;
- preverjanje čistoče vložka začetnega filtra (če obstaja), občasna zamenjava oz. preverjanje tlaka pred vgradnjo in po vgradnji filtra (odvisno od vrste tega filtra) – enkrat na teden ali enkrat na dva tedna;
- preverjanje ure, ki bi morala prikazivati veljavno uro ter po potrebi njeno spreminjanje (glej. Nastavljanje veljavne ure).

#### Pozor!

**Glede na posebne pogoje, ki se zahtevajo za regeneracijska sredstva, je treba uporabljati regeneracijsko sol odobreno s strani proizvajalca mehčalne naprave (sol v tabletkah).**

### PRIPOROČILA ZA UPORABO

V času uporabe je treba napravo zaščititi pred:

- prekomerno zaprašenostjo v prostoru, kjer je naprava vgrajena,
- prenizko oz. previsoko temperaturo okoli naprave – temperatura ne sme biti nižja kot 4°C ter ne sme presežati 40°C,
- verjetnostjo nastajanja nepričakovanega izvora toplote,
- verjetnostjo povrnitve tople vode (več kot 49°C) – za preprečevanje takšne situacije je treba vgraditi protipovratni ventil.

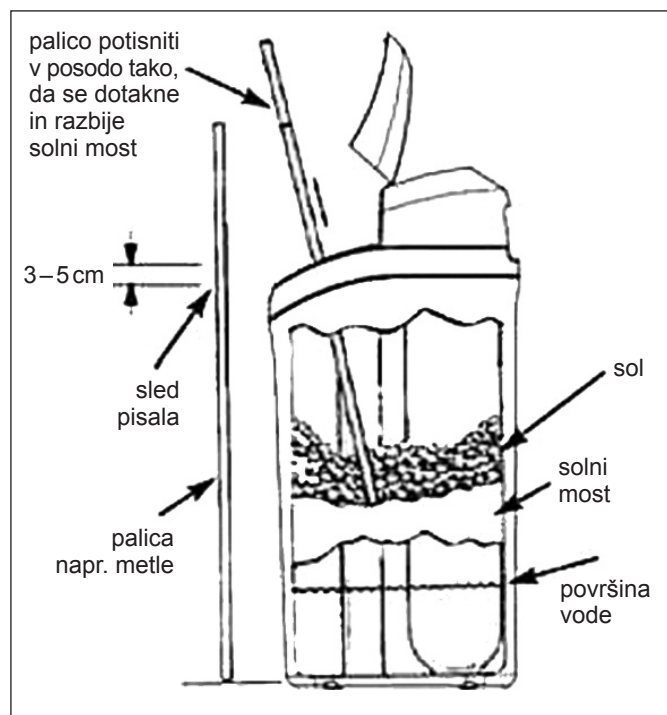

Slika 3

### KONTROLNA OPRAVILA PRED POZIVOM SERVISERJA

#### Pozor!

**Ta navodila je treba hraniti v neposredni bližini naprave.**

Kontrolna opravila je treba opraviti skladno s spodaj navedenimi točkami:

1. Preveriti ali je na zaslonu prikazana veljavna ura.
  - če se na zaslonu ne prikaže nič, je treba preveriti elektriko.
  - če ura utripa oz. ni veljavna, to pomeni da je prišlo do večurne prekinitve napajanja. Naprava mehča vodo, vendar regeneracija poteka ob drugih kot pričakovane urah.
2. Preveriti ali se obvod niventil nahaja v položaju Delo „Service“.
3. Preveriti ali sta dovodna in odtočna vodna cev ustrezno priključeni na vhodno in izhodno odprtino.
4. Preveriti ali je transformator priključen v vtičnico z ozemljitvijo, ter da je priključni kabel ustrezno vgrajen.
5. Preveriti ali ni odtočna cev kriva oz. prelomljena, ter da njena višina v nobenem mestu ne presega 2,40 m.
6. Preveriti ali je v solni posodi dovolj soli.
7. Preveriti ali je cev za vsesavanje slanice pravilno priključena.
8. Preveriti ali je plovecvsolni posodi pravilno nameščen.
9. Preveriti ali kodirana trdota vode odgovarja resnični trdoto vode. Za ta namen je treba izvršiti določanje trdote vode.

**V primeru, če niso zgoraj omenjena opravila privedla do prepoznavanja vzroka okvare, se je treba obrniti na servis dobavitel.**

# Garancijski list

Pooblaščenno podjetje:

.....  
 .....  
 .....

Uporabnik:

.....  
 .....  
 .....

Ta garancijski list velja za slednjo napravo:

Ime naprave

Vrsta

Serijska številka (SER. NO):

.....

## POGOJI GARANCIJE

1. Dobavitelj izdaja garancijo za brezhibno delovanje dostavljenih naprav, če se naprava uporablja skladno z namenom ter navodili, ki jih določa ta dokumentacija.
2. Od dneva zagona naprave so njeni posamezni elementi zavarovani z garancijo pod sledečimi pogoji:
  - zunanje ohišje mehčalne naprave – 5 let,
  - jeklenka z zalogo – 5 let,
  - upravljalna glava – 3 leta,
  - elektronski sestavni deli – 2 leti
3. Pogoji za uveljavljanje garancije je izvedba hidravlične montaže ter prvega zagona naprave s strani pooblaščenega servisnega podjetja skladno z navodili, ki jih določa ta dokumentacija.
4. Uporabnik je dolžan enkrat na leto naročiti garancijski pregled naprave. Stroški pregleda vsebujejo stroške dela, stroške napotitve delavca ter stroške prevoza. Dobavitelj je obvezan odplačno izvršiti ta pregled, če ga Uporabnik obvesti o tem, da se bliža rok za pregled. Dobavitelja je treba obvestiti pisno (preko faksa, e-pošte ali navadne pošte) oz. prek telefona najmanj 7 dni pred potekom veljavnosti zadnjega pregleda.
5. Dobavitelj je dolžan v roku 7 dni od prijave odstraniti vse poškodbe ter napake v delovanju naprav, za katere velja garancija. Kot potrdilo sprejema prijave se šteje navedba imena in priimka osebe, ki je sprejela uporabnikovo prijavo.

## 6. Garancija ne velja za:

- 6.1. storitev vzdrževanja,
- 6.2. storitev spremembe nastavitve programov naprave,
- 6.3. materiale, ki se porabijo med navadno uporabo naprave, kot so filtracijski vložki in regeneracijska sol,
- 6.4. poškodbe, ki so nastale kot posledica: tatvine, požara, vpliva zunanjih oz. okoljskih dejavnikov, uporabe neustreznih materialov, vgradnje elementov ali dodatnih sestavnih delov brez soglasja Dobavitelja,
- 6.5. poškodbe, ki so posledica neustrezne uporabe,
- 6.6. poškodbe, ki so nastale kot rezultat neustreznega skladiščenja naprave ter drugih materialov,
- 6.7. posledice imobilizacije naprave.

## 7. Kupec izgubi pravico uveljavljanja garancije v primeru:

- 7.1. neupoštevanja navodil, ki jih določa dokumentacija,
- 7.2. izvedbe montaže ter zagona na način, ki ni skladen z navodili,
- 7.3. neupoštevanja rokov rednega vzdrževanja,
- 7.4. izvedbe samostojnih popravil, sprememb oz. modifikacij, ki niso dovoljena s pogoji garancije Dobavitelja.



Datum zagona: .....

Podpis in pečat: .....

**POTRDILA O SERVISIRANJU:**

1. servisiranje: datum: ..... pečat in podpis: .....

2. servisiranje: datum: ..... pečat in podpis: .....

3. servisiranje: datum: ..... pečat in podpis: .....

4. servisiranje: datum: ..... pečat in podpis: .....

5. servisiranje: datum: ..... pečat in podpis: .....

6. servisiranje: datum: ..... pečat in podpis: .....

7. servisiranje: datum: ..... pečat in podpis: .....

8. servisiranje: datum: ..... pečat in podpis: .....

9. servisiranje: datum: ..... pečat in podpis: .....

10. servisiranje: datum: ..... pečat in podpis: .....

11. servisiranje: datum: ..... pečat in podpis: .....

12. servisiranje: datum: ..... pečat in podpis: .....

**SADRŽAJ**

Slike za postavljanje .....	11
Osnovne funkcije .....	12
Operativne informacije .....	15
Jamstvena kartica .....	16

**SIGURNOSNE INFORMACIJE**

- Pažljivo pročitajte ovaj priručnik prije postavljanja i puštanja omekšivača vode u pogon. Usklađenost sa smjernicama navedenim u priručniku osigurat će sigurnu i cjelovitu upotrebu kupljenog uređaja. Nepoštovanje ovog priručnika može prouzročiti materijalnu štetu i narušavanje zdravlja.
- Omekšivač vode iz vode uklanja katione kalcija i magnezija koji prouzrokuju tvrdoću vode te također može ukloniti divalentne (bivalentne) željezne spojeve otopljene u vodi do prihvatljive koncentracije do 0,5 mg Fe po litri. Uređaj nema mogućnost uklanjanja željeza u bilo kojem drugom obliku (poput organskog oblika) ni mogućnost poboljšavanja okusa i mirisa vode.
- Okolna temperatura prikladna za rad omekšivača vode ne smije biti niža od 4°C ni viša od 40°C.
- Maksimalna temperatura vode koja se može omekšati ovim uređajem ne smije biti viša od 49°C.
- Uređaj može biti isporučen zajedno s mehaničkim filtrom (opcionalno) koji se treba ugraditi na cijev vodotoka koja opskrbljuje omekšivač vodom.
- Radni napon uređaja je 24 V. Koristite se transformatorom koji je isporučen zajedno s uređajem. Kako biste izbjegli kvarove nastale prekidom napajanja, preporučuje se da postavite izvor rezervnog napajanja.
- U slučaju oštećenja kabela napajanja, transformator treba odmah isključiti. Prije ponovnog priključivanja transformatora oštećeni kabel napajanja mora se zamijeniti ili popraviti.
- Prije uklanjanja vanjskog poklopca ventila, napajanje uređaja mora se bezuvjetno isključiti.
- Omekšivač vode ne smije se upotrebljavati za omekšavanje vode s abnormalnim fizičkim i kemijskim te bakteriološkim parametrima.

**IZBIRA MESTA ZA MONTAŽO NAPRAVE**

- Omekšivač vode treba biti smješten što bliže hidroforu (u slučaju opskrbe vodom iz privatnog bunara [dovoda] ili vodomjeru koji mjeri sveukupnu vodu u kućanstvu (u slučaju da se kućanstvo opskrbljuje vodom iz slavine). Uređaj treba biti smješten u neposrednoj blizini izlaznog odvoda.
- Kada uređaj postavljate uzvodno od grijača vode (ili bojlera), pobrinite se da temperatura vode ne premašuje 49°C na mjestu priključka. Preporučuje se ugradnja nepovratnog ventila između omekšivača vode i grijača vode (ili bojlera) kako bi se spriječio povratni tok vruće vode u omekšivač vode. Pretjerano vruća voda može prouzročiti oštećenje elemenata regulacijskog ventila te ionsko-izmjenjivačke smole.
- Pobrinite se da je ventil za vodu koji se upotrebljava izvan kuće (poput vode koja se upotrebljava za zalijevanje vrta) postavljen uzvodno od omekšivača vode. Omekšavanje vode za upotrebu izvan kuće nije isplativo (osim ako je potrebno).
- Mjesto postavljanja omekšivača vode ne smije biti izloženo zamrzavanju. Ako se zamrzne, omekšivač vode će se oštetiti. Bilo kakvo oštećenje nastalo zbog zamrzavanja nije obuhvaćeno jamstvom.
- Omekšivač vode napaja se s 24 V. Transformator i kabel napajanja isporučuju se zajedno s uređajem. Uzemljena električna utičnica omekšivača vode treba biti smještena u neposrednoj blizini uređaja i treba biti zaštićena od kiše i temperatura nižih od ništice. Voda mora uvijek biti priključena na izvor napajanja; električna utičnica ne smije biti postavljena s regulatorom koji se može slučajno isključiti.

Parametri omekšivača vode	AQUASET 500	AQUASET 1000
Maksimalan protok vode (m <sup>3</sup> /h)	1,2	1,1
Raspon radnog pritiska vode (bar)	1,4–8,0	1,4–8,0
Raspon temperature vode (°C)	4–49	4–49
Maksimalna tvrdoća vode (°dH)	48,0	91,2
Količina smole (l)	15	25
Prosječni ionsko-izmjenjivački kapacitet (m <sup>3</sup> x °f)	100	175
Procijenjena potrošnja soli po regeneraciji (kg)	2,5	4,0
Procijenjena potrošnja vode po regeneraciji (l)	75–90	125–150
Promjer mjesta priključka (inč)	1	1
<b>Sol za regeneraciju</b>		
Preporučene vrste soli	sol za regeneraciju u tabletama PN 973	sol za regeneraciju u tabletama PN 973
Volumen spremnika soli (kg)	30	50

# Slike za postavljanje

## TIPIČNA INSTALACIJA

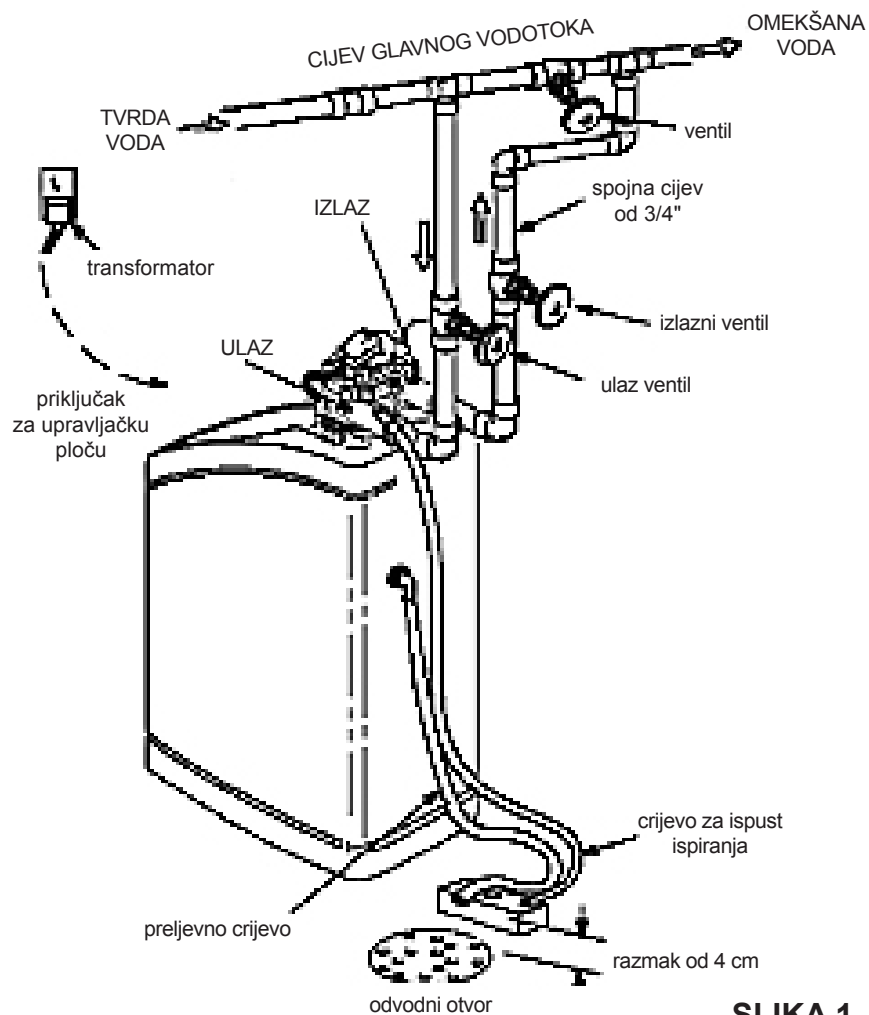

**SLIKA 1**

# Osnovne funkcije

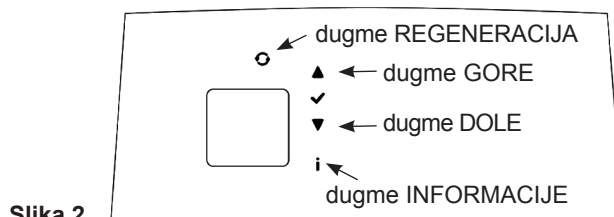

Slika 2

## PROGRAMIRANJE UPRAVLJAČKE PLOČE

Nakon priključivanja transformatora u utičnicu napajanja, na zaslonu će biti prikazan kod modela za određeni model uređaja tijekom 3 sekunde te verzija softvera (kao što je U3.0). Prethodno navedeno će biti popraćeno vremenskom informacijom PRESENT TIME (sadašnje vrijeme) te samim vremenom, kao na primjer 12:00 AM, što će početi bljeskati. Ako je na zaslonu prikazano Xud, pritisnite (▲) ili (▼) dok se kod ne pojavi na zaslonu. Ako kod koji se pojavljuje na zaslonu, obratite se servisnom timu svojeg dobavljača. Naprava za zvučne signale (BIP): naprava za signale aktivirat će se svaki put kad se pritisne gumb. Jedan zvučni signal označuje jednu promjenu na zaslonu. Niz zvučnih signala označuje pritiskanje pogrešnoga gumba i potrebu da se pritisne drugi gumb.

## PROGRAMIRANJE TVRDOĆE VODE

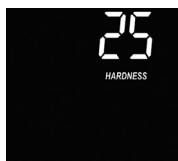

Jedan pritisak gumba OK (u načinu podešavanja sata) prebacit će programiranje (osim potvrđivanja odabranog vremena) u način HARDNESS (tvrdoća vode); vrijednost koja bljeska zaslonu treba biti 25 (zadana vrijednost). Zatim kodirajte tvrdoću korištene vode u zrnju po američkom galonu – gpg (tvrdoća vode izražena u, na primjer, °n – u skladu s njemačkom ljestvicom treba se pomnožiti s 1,036). U slučaju kada rezultati fizičke i kemijske analize nisu dostupni, informacije o tvrdoći vode trebaju se pribaviti od lokalnog vodoopskrbnog društva ili nadležnog područnog ureda državne sanitarne inspekcije ili se treba samostalno utvrditi upotrebom testa koji se može nabaviti od prodavača. Unesite rezultate dobivene na stranici 3 ovih uputa te na zasebnoj oznaci koja bi trebala biti smještena ispod poklopca spremnika rasoline upotrebom ljepljive trake. Ako sirova voda sadržava željezo čija koncentracija premašuje 0,2 mg/l, koristite se prilagođenom tvrdoćom vode umjesto tvrdoćom vode. Prilagođena tvrdoća vode izračunava se sljedećom formulom:

$$\text{PRILAGOĐENA TVRDOĆA VODE [°dH]} = \text{tvrdoća vode [°dH]} + 4,8 \times \text{sadržaj željeza u Fe mg/l}$$

Unesite vrijednost tvrdoće vode ili vrijednost prilagođene tvrdoće vode (izraženo u gpg) u softver omekšivača vode kao radnu tvrdoću vode. Kako biste unijeli vrijednost tvrdoće vode, koristite se gumbom (▲) ili (▼) dok se odgovarajući broj ne pojavi na zaslonu. Svakim pritiskom gumba vrijednost tvrdoće vode promijenit će se za 1 do broja 25. Nakon broja 25, svaki pritisak gumba promijenit će vrijednost tvrdoće vode za 5 jedinica. Maksimalna vrijednost tvrdoće vode za Aquahome 11, 17 postavljena je na 80. Pritisnite gumb OK kako biste potvrdili odabranu vrijednost tvrdoće vode.

## POSTAVLJANJE VREMENA

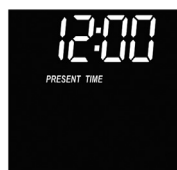

Kako biste postavili vrijeme, pritisnite (▲) ili (▼) dok se vrijeme (sat) ne pojavi na zaslonu. U slučaju da se na zaslonu ne pojave informacije o vremenu PRESENT TIME, pritisnite gumb OK i koristite se gumbima (▲) ili (▼) dok se točan sat ne pojavi na zaslonu.

### Važna napomena!

Ako je postavljen 12-satni prikaz vremena, oznaka „ante meridiem” (AM) (prije podne) pojavit će se na zaslonu tijekom sati nakon ponoći – sati od 0:00 do 11:59, a oznaka „post meridiem” (PM) (poslije podne) tijekom sati nakon podneva – sati od 12:00 do 23:59. Sat se također može postaviti s 24-satnim prikazom vremena bez oznaka AM i PM.

### Važna napomena!

Svakim pritiskom jednog od gumbi vrijeme će se povećati ili smanjiti za jednu minutu. Ako bilo koji od gumbi ostane pritisnut, vrijeme će se mijenjati stopom od 32 minute po sekundi. Zatim pritisnite gumb OK kako biste potvrdili odabrano vrijeme.



## PROGRAMIRANJE MAKSIMALNOG RAZDOBLJA IZMEĐU REGENERACIJA (U DANIMA) TIJEKOM RAZDOBLJA MIROVANJA UNOSA VODE

Automatska regeneracija tijekom razdoblja mirovanja unosa vode pomoći će pri održavanju mikrobiološke čistoće medija (tijekom razdoblja mirovanja unosa vode mogu se rasprostraniti mikroorganizmi i bakterije). Pritisnite i držite gumb OK dok na zaslonu ne budu pisale informacije o RECHARGE TIME (vrijeme ponovnog punjenja) (vrijeme regeneracije) i, kao na primjer, 2:00 AM (brojka vremena početak će bljeskati). Zatim ponovno pritisnite (ali nemojte držati) gumb OK dok na zaslonu ne bude pisalo RECHARGE (ponovno punjenje) i dY – (potonje će početi bljeskati). U tvorničkim postavkama dY – će biti neaktivno, što znači da se uređaj neće regenerirati tijekom vremena mirovanja unosa vode. Pritisnite gumb (▲) ili (▼) dok se odabrani broj ne pojavi na zaslonu kako biste aktivirali funkciju dY. Dostupan raspon postavki je od 1 do 7 dana (dY). Četiri puta pritisnite gumb OK kako biste potvrdili promjene i vratili se na glavni zaslon.

Tvrdoća vode može se izraziti drugim jedinicama. U nastavku je tablica u kojoj su prikazane jedinice tvrdoće vode koje se najčešće upotrebljavaju u zemlji:

Jedinica tvrdoće	mmol/l	mval/l	mg CaCO <sub>3</sub> /l	°f francuski stupanj	°n njemački stupanj	° engleski stupanj	gpg
1 mmol/l	1	2	100	10	5,6		5,8
1 mval/l	0,5	1	50	5,0	2,8	3,5	2,9
1 mg CaCO <sub>3</sub> /l	0,01	0,02	1	0,1	0,056	0,07	0,058
1 francuski stupanj (°f)	0,1	0,2	10	1	0,56	0,70	0,58
1 njemački stupanj (°n)	0,178	0,357	17,8	1,78	1	1,25	1,036
1 engleski stupanj	1,43	2,86	14,3	14,3	8,01	1	8,29
1 gpg	0,172	0,344	17,2	1,72	0,96	1,20	1

# Osnovne funkcije

## OSNOVNI PODATCI O ZASLONU

Tijekom normalnog rada uređaja na zaslonu su prikazane sljedeće informacije:

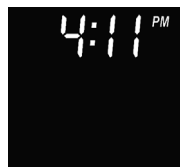

### TRENUTAČNO VRIJEME (SAT)

#### Važna napomena!

Ako je postavljen 12-satni prikaz vremena, oznaka „ante meridiem” (AM) (prije podne) pojavit će se na zaslonu tijekom sati nakon ponoći – sati od 0:00 do 11:59, a oznaka „post meridiem” (PM) (poslije podne) tijekom sati nakon podneva – sati od 12:00 do 23:59.



### REGENERACIJA

U slučaju da upravljačko računalo utvrdi da je postupak regeneracije potreban na zaslonu će se, uz trenutno vrijeme, također prikazivati bljeskajući natpis RECHARGE TONIGHT (ponovno napuniti večeras). Natpis će prestati bljeskati čim započne postupak regeneracije. Natpis RECHARGE TONIGHT (ponovno napuniti večeras) zatim će zamijeniti bljeskajući natpis RECHARGE NOW (ponovno napuniti sada) koji će nastaviti bljeskati dok se ne dovrši postupak regeneracije; na zaslonu će također biti prikazane informacije o trenutnom ciklusu regeneracije.

## FUNKCIJE UPRAVLJAČKE PLOČE

### PODATCI POVEZANI S RADOM UREĐAJA

Pritisnom (ali ne držanjem) gumba [i] (slika 2), u donjem dijelu zaslona otkrit će se četiri informativne stavke o radu uređaja. Svakim pritiskom gumba otkrit će se različite informacije.



### KAPACITET (IONSKO-IZMJENJIVAČKI KAPACITET)

Na zaslonu će se prikazati informacije o ionsko-izmjenjivačkom kapacitetu uređaja izraženom postotkom. Odmah nakon dovršetka postupka regeneracije postotak prikazan na zaslonu bit će 100%. Taj će se postotak postupno smanjivati do sljedećeg postupka regeneracije. Tijekom samog postupka regeneracije postotak će se postupno smanjivati.

#### Važna napomena!

Vrijednost nula (0 %) bit će prikazana pri priključivanju uređaja s izvorom napajanja do početka prvog postupka regeneracije.

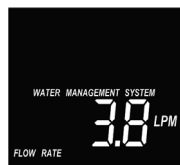

### PROTOK

Na zaslonu će također biti prikazane informacije o protoku omekšane vode (ako je u upotrebi) izraženoj u galonima po minuti (GPM) ili u litrama po minuti (LPM). Ako u bilo kojem trenutku nije u upotrebi, zaslon će prikazivati vrijednost nula.

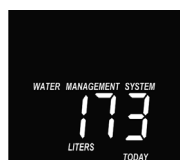

### GALONA DANAS

Svaki dan, počinjući u ponoć, uređaj će početi mjeriti dnevnu potrošnju omekšane vode izražene u galonima. U slučaju da potrošnja vode po danu ili prosječna potrošnja vode po danu premašuje vrijednost od 1999, na zaslonu će biti prikazan faktor (x10) kojim se naznačuje da broj prikazan na zaslonu treba biti pomnožen s 10.



### PROSJEČNO GALONA DNEVNO

Na zaslonu će biti prikazana dnevna potrošnja omekšane vode po danu izražena u galonima. Vrijednost prosječne potrošnje izračunava uređaj nakon sedmog dana u tjednu.

## RUČNO AKTIVIRANJE POSTUPKA REGENERACIJE

Tijekom rada omekšivača vode može doći do situacija kada će biti potreban ručno aktiviranje, dodatni postupak regeneracije. Takav dodatni postupak regeneracije potreban je kada:

- stvarna potrošnja vode premašuje planiranu potrošnju vode. Takva situacija predstavlja prijetnju da će ionsko-izmjenjivački kapacitet smole biti potrošen prije nego što uređaj automatski aktivira postupak regeneracije,
- u spremniku rasoline nedostaje soli (spremnik rasoline nije nadopunjen solju) – spremnik rasoline mora se odmah nadopuniti solju,
- je to prvi rad uređaja (puštanje uređaja u pogon).

### NEPOSREDNA REGENERACIJA

Pritisnite gumb RECHARGE [RECHARGE] (ponovno punjenje) (slika 2) i držite ga dok se na zaslonu ne prikaže bljeskajući natpis RECHARGE NOW (ponovno napuniti sada) (neposredna regeneracija). Započet će prva faza postupka regeneracije – punjenje spremnika rasoline solju i vodom. Sljedeće faze aktivirat će se automatski. Nakon dovršetka postupka regeneracije, bit će obnovljen kapacitet uređaja za omekšavanje vode.

### REGENERIRATI VEČERAS

Pritisnite gumb RECHARGE [RECHARGE] (ponovno punjenje) (slika 2). Natpis RECHARGE TONIGHT (ponovno napuniti večeras) počeo će bljeskati. Postupak regeneracije započeo će tijekom unaprijed postavljenog sata (2:00 AM kao zadano). Kako biste poništili upute o regeneraciji, ponovno pritisnite gumb RECHARGE (ponovno punjenje) [RECHARGE] (ali nemojte ga držati). Natpis RECHARGE TONIGHT (ponovno napuniti večeras) nestat će sa zaslona.

#### Važna napomena!

Uređaj će automatski aktivirati postupak regeneracije samo ako se ionsko-izmjenjivački kapacitet smole upotrebljava kao rezultat potrošnje omekšane vode ili kada je programirano razdoblje između regeneracija (vidi točku 2 A u poglavlju I.).

## IZMJENE TVORNIČKIH POSTAVKI



### POSTAVLJANJE SATA REGENERACIJE

Pritisnite i držite gumb OK dok na zaslonu ne budu pisale informacije o RECHARGE TIME (vrijeme ponovnog punjenja) (sat regeneracije) i, kao na primjer, 2:00 AM (brojka sata počet će bljeskati). Zadani sat regeneracije postavljen je u 2:00 AM. Zbog toga što je potrošnja vode smanjena na minimum tijekom noći, 2:00 AM je optimalan sat regeneracije. Voda upotrijebljena tijekom provođenja postupka regeneracije neće biti omekšana. Kako biste primijenili postavku sata regeneracije, pritisnite (▲) ili (▼) kako biste postavili novi sat regeneracije. Četiri puta pritisnite gumb OK kako biste potvrdili promjene i vratili se na glavni zaslon.



### POSTAVKE KODA

Pritisnite i držite gumb OK dok na zaslonu ne budu pisale informacije o RECHARGE TIME (vrijeme ponovnog punjenja) (sat regeneracije) i, kao na primjer, 2:00 AM (brojka sata počet će bljeskati). Ponovno pritisnite i držite gumb OK dok se broj koda (Aquaset 500 – 17ud, Aquaset1000 – 22ud) ili Xud ne pojavi na zaslonu. Ako kod koji se pojavljuje na zaslonu nije (Aquaset500 – 17ud, Aquaset1000 – 22ud), obratite dobavljača. se servisnom timu svojeg. Ako je na zaslonu prikazano Xud, pritisnite (▲) ili (▼) dok se kod (Aquahome 11 – 9ud, Aquahome 17 – 17ud) ne pojavi na zaslonu. Tri puta pritisnite gumb OK kako biste potvrdili promjenu i vratili se na glavni zaslon.



### POSTAVLJANJE NAČINA SATA (12-SATNI PRIKAZ ILI 24-SATNI PRIKAZ)

Pritisnite i držite gumb OK dok na zaslonu ne budu pisale informacije o RECHARGE TIME (vrijeme ponovnog punjenja) (sat regeneracije) i, kao na primjer, 2:00 AM (brojka sata počet će bljeskati). Ponovno pritisnite i držite gumb OK dok se na zaslonu ne pojavi broj koda (Aquaset500 – 17ud, Aquaset1000 – 22ud) ili Xud. Zatim ponovno pritisnite (ali nemojte držati) gumb OK dok pisalo TIME na zaslonu ne bude (vrijeme) i 24 HR – (potonje će početi bljeskati). Sat je po zadanoj postavci postavljen na 12-satni prikaz. Kako biste postavke sata promijenili u 24-satni prikaz, pritisnite gumb (▲). Kako biste vratili postavke sata u 12-satni prikaz, pritisnite gumb (▼). Dva puta pritisnite gumb OK kako biste potvrdili promjene i vratili se na glavni zaslon.

# Osnovne funkcije



## POSTAVLJANJE NAČINA EKONOMIČNE REGENERACIJE

Pritisnite i držite gumb OK dok na zaslonu ne budu pisale informacije o RECHARGE TIME (vrijeme ponovnog punjenja) (sat regeneracije) i, kao na primjer, 2:00 AM (brojka sata početak će bljeskati).

Zatim dva puta pritisnite gumb OK (ali nemojte držati gumb). Na zaslonu će prikazati natpis E (dno zaslona) te bljeskajući znak ON (uklj.) ili OFF (isklj.). Ako je način ekonomične regeneracije postavljen na ON (uklj.), uređaj će trošiti manje soli i vode za postupak regeneracije. Promjenu (ON (uklj.) ili OFF (isklj.) načina ekonomične regeneracije može provesti samo servisni tim dobavljača ili proizvođača. Tri puta pritisnite gumb OK kako biste se vratili na glavni zaslon.



## POSTAVLJANJE FUNKCIJE ČIŠĆENJA MEDIJA ZA VODU S POVEĆANIM SADRŽAJEM SUSPENDIRANIH KRUTINA

Pritisnite i držite gumb OK dok na zaslonu ne budu pisale informacije o RECHARGE TIME (vrijeme ponovnog punjenja) (vrijeme regeneracije) i, kao na primjer, 2:00 AM (brojka vremena početak će bljeskati).

Zatim tri puta pritisnite gumb OK (ali nemojte držati gumb). Na zaslonu će biti prikazani znakovi HEAVY BACKWASH (snažno povratno ispiranje) te OFF (isklj.) (potonje će započeti bljeskati). Po zadanoj postavci, funkcija snažnog povratnog ispiranja (funkcija čišćenja medija za vodu s povećanim sadržajem suspendiranih krutina) je isključena. Kada je aktiviran (na zaslonu će biti prikazan znak ON (isklj.), regeneracijski ciklus povratnog ispiranja bit će dulji od standardnog ciklusa povratnog ispiranja. Kako bi se smanjila potrošnja vode koja ne sadržava povećani sadržaj suspendiranih krutina, provjerite je li na zaslonu prikazan znak HEAVY BACKWASH OFF (isklj. snažno povratno ispiranje). Promjenu ovog načina može provesti samo servisni tim dobavljača ili proizvođača. Tri puta pritisnite gumb OK kako biste se vratili na glavni zaslon.

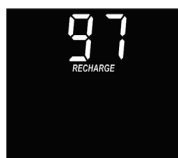

## POSTAVLJANJE AUTOMATSKE AKTIVACIJE POSTUPKA REGENERACIJE KADA JE IONSKO-IZMJENJIVAČKI KAPACITET SMOLE POTROŠEN DO 97%

Pritisnite i držite gumb OK dok na zaslonu ne budu pisale informacije o RECHARGE TIME (vrijeme ponovnog punjenja) (sat regeneracije) i, kao na primjer, 2:00 AM (brojka sata početak će bljeskati).

Zatim četiri puta pritisnite gumb OK (ali nemojte držati gumb). Na zaslonu će se naizmjenice prikazivati bljeskajući znakovi 97 RECHARGE (97 ponovno punjenje) i OFF (isklj.). Po zadanom je isključena funkcija automatske aktivacije postupka regeneracije kada je ionsko-izmjenjivački kapacitet smole potrošen do 97%. Kada je aktivirano (na zaslonu će se naizmjenice prikazivati bljeskajući znakovi 97 RECHARGE (97 ponovno punjenje) i OFF (isklj.), uređaj će aktivirati postupak regeneracije svaki put kada je ionsko-izmjenjivački kapacitet smole iskorišten 97%, neovisno o tome koje je vrijeme dana. Promjenu ovog načina može provesti samo servisni tim dobavljača ili proizvođača. Jednom pritisnite gumb OK kako biste se vratili na glavni zaslon.



## POSTAVLJANJE JEDINICE VOLUMENA

Pritisnite i držite gumb OK dok na zaslonu ne budu pisale informacije o RECHARGE TIME (vrijeme ponovnog punjenja) (sat regeneracije) i, kao na primjer, 2:00 AM (brojka sata početak će bljeskati). Ponovno pritisnite i držite gumb OK dok se na zaslonu ne pojavi broj koda (AquaHome 11 – 9ud, AquaHome 17 – 17ud) ili Xud. Zatim ponovno dva puta pritisnite (ali nemojte držati) gumb OK dok na zaslonu ne bude pisalo GALLONS (galoni) ili GALS – (koje će početi bljeskati). Jedinica volumena je po zadanoj postavci postavljena na galone. Kako biste promijenili jedinicu volumena, pritisnite gumb (▲). Kako biste vratili jedinicu volumena u galone, pritisnite gumb (▼). Četiri puta pritisnite gumb OK kako biste potvrdili promjene i vratili se na glavni zaslon.



Pritisnite gumb OK kako biste potvrdili promjene i vratili se na glavni zaslon.

## OSNOVNI DIJAGNOSTIČKI PODATCI



### BROJAČ DANA OD POSLJEDNJEG POSTUPKA REGENERACIJE, INDIKATOR POLOŽAJA PREKIDAČA TE INDIKATOR PROTOKA OMEKŠANE (OBRAĐENE) VODE

Pritisnite i držite gumb [i] dok se na zaslonu ne prikažu sljedeće informacije: natpis LAST RECHARGE dY (posljednje ponovno punjenje) na

vrhu zaslona i znamenka te natpis TURBINE (turbina), znak i tri znamenke na dnu zaslona →.

– Broj prikazan na vrhu zaslona označuje broj dana od posljednjeg postupka regeneracije.

– Znak → na dnu zaslona označuje otvoreni položaj PREKIDAČA.

– Znak → na dnu zaslona označuje zatvoreni položaj PREKIDAČA (omekšivač vode nastavlja iz jedne faze rada u drugu).

– Tri znamenke na dnu zaslona povezane su s indikatorom toka obrađene (omekšane) vode. Taj indikator omogućuje dijagnosticirati radi li brojač obrađene (omekšane) vode uređaja. Također omogućuje očitavanje protoka tekuće obrađene (omekšane) vode. Ako voda protječe kroz uređaj, na zaslonu će biti prikazane promjenjive vrijednosti u rasponu od 000 do 199. Vrijednost 199 koja se pojavljuje na zaslonu označavat će da je uređaj generirao 1 galon (3,78 litre) obrađene (omekšane) vode. Nakon što se premaši broj 199, brojač će ponovno započeti mjerenje sljedećih galona obrađene (omekšane) vode (raspon od 000 do 199).



### Važna napomena!

Ako je na uređaju pokrenut postupak regeneracije, informacije o trenutnom ciklusu bit će prikazane na vrhu zaslona (kao što je na primjer FILL [napuniti]), pored informacija o trenutnom vremenu.

### Važna napomena!

Ako su na vrhu zaslona prikazana dva naziva regeneracijskih ciklusa, omekšivač vode trenutno prelazi s jednog regeneracijskog ciklusa u drugi.

### Važna napomena!

Pritisnite i držite gumb [i] kako biste provjerili preostalo vrijeme do završetka trenutnog regeneracijskog ciklusa. Vrijeme do završetka bit će prikazano na vrhu zaslona. Dva puta pritisnite gumb [i] kako biste se vratili na glavni zaslon.

### BROJAČ REGENERACIJE I MEMORIJA DATUMA AKTIVACIJE

Pritisnite i držite gumb [i] dok se na zaslonu ne prikažu sljedeće informacije: natpis LAST RECHARGE dY (posljednje ponovno punjenje) na vrhu zaslona i znamenka te natpis TURBINE (turbina), znak → i tri znamenke na dnu zaslona. Ponovno dva puta pritisnite gumb [i] (ali nemojte držati gumb). Na vrhu zaslona prikazat će se znamenka i natpis RECHARGE (ponovno punjenje). Znamenka će označavati broj regeneracija koje je uređaj izvršio od datuma puštanja u pogon.



Na dnu zaslona prikazat će se znamenka i natpis DAY (dan). Znamenka će označavati broj dana od puštanja omekšivača vode u pogon. Nakon 1999 dana od puštanja u pogon na zaslonu će biti prikazan faktor x10 pored znamenke koja označuje broj dana od puštanja u pogon. Prikazan broj dana zatim se mora pomnožiti s 10.

Jednom pritisnite gumb [i] kako biste se vratili na glavni zaslon.

## Operativne informacije

### SOLNI MOSTOVI

Ovaj fenomen pojavljuje se kada se omekšivač postavi u prostoru u kojima je visoka razina vlage. Također može biti prouzročen upotrebom soli za regeneraciju s pogrešnim parametrima. Solni most formira se na vodenoj površini i stvara prazan prostor između vode i soli te sprječava njihov kontakt; to je razlog zašto se sol neće otopiti u vodi i zašto ne nastaje rasolina. To sprječava regeneraciju smole. Ako je spremnik rasoline pun soli, teško je potvrditi prisutnost solnog mosta. Na površini bi mogao biti normalni sloj soli, ali prazan prostor bi mogao biti prisutan na pola puta. Kako biste odredili je li se stvorio solni most, postupite na sljedeći način: upotrijebite štap (kao što je držak metle) i postavite ga u blizini uređaja (slika 3). Označite referentnu točku na dršku metle, 2,5–5 cm ispod ruba spremnika rasoline. Zatim gurnite držak metle i umetnite ga u spremnik rasoline do njegova dna. Ako se osjeti jači otpor na dršku metle prije nego li udari o dno spremnika, vjerojatno je riječ o solnom mostu. Gurnite držak metle u solni most na više mjesta time razbijajući most. Nikada ne razbijajte solni most lupajući o stjenke spremnika rasoline. To može oštetiti spremnik. Ako je upotreba pogrešne vrste soli prouzročilo stvaranje solnog mosta, uklonite je iz spremnika rasoline, a tada pažljivo isperite spremnik i ponovno ga napunite solju odgovarajuće kvalitete.

### SERVISNE RADNJE

Rad omekšivača vode u potpunosti je automatski. Osnovne radnje održavanja za koje je korisnik omekšivača vode zadužen obuhvaćaju:

- provjeru razine soli u spremniku rasoline – jednom tjedno;
- periodično ponovno punjenje soli za regeneraciju ako je potrebna nadopuna;
- provjeru tvrdoće vode obrađene omekšivačem vode – jednom tjedno;
- provjeru pritiska vode u instalaciji (provjera postavljenih tlakomjera) – jednom svaka dva tjedna;
- provjeru čistoće spremnika predfiltra, periodičnu zamjenu spremnika i/ili provjeru pritiska uzvodno i nizvodno od predfiltra – jedno tjedno ili svaka dva tjedna;
- provjeru oznaka sata u smislu trenutnog sata i moguće ponosno postavljanje oznaka sata (ponovno postavljanje vremena – vidi prethodno navedeno).

#### Važna napomena!

**Zbog posebnih zahtjeva kvalitete agensa za regeneraciju, treba se upotrebljavati samo sol za regeneraciju koju je odobrio proizvođač omekšivača vode (sol za regeneraciju u tabletama).**

### PREPORUKE O RADU

Pobrinite se da uređaj tijekom rada zaštitite od:

- prekomjernog zaprašivanja mjesta postavljanja omekšivača vode;
- preniske i previsoke okolne temperature u blizini uređaja – temperatura ne smije pasti ispod 4°C i ne smije premašiti 40°C;
- slučajne mogućnosti pojave naglog izvora topline;
- slučajne mogućnosti povratnog toka vruće vode (temperature koja premašuje 49°C) – u slučaju kada se takva situacija ne može u potpunosti izbjeći, postavite nepovratni ventil.

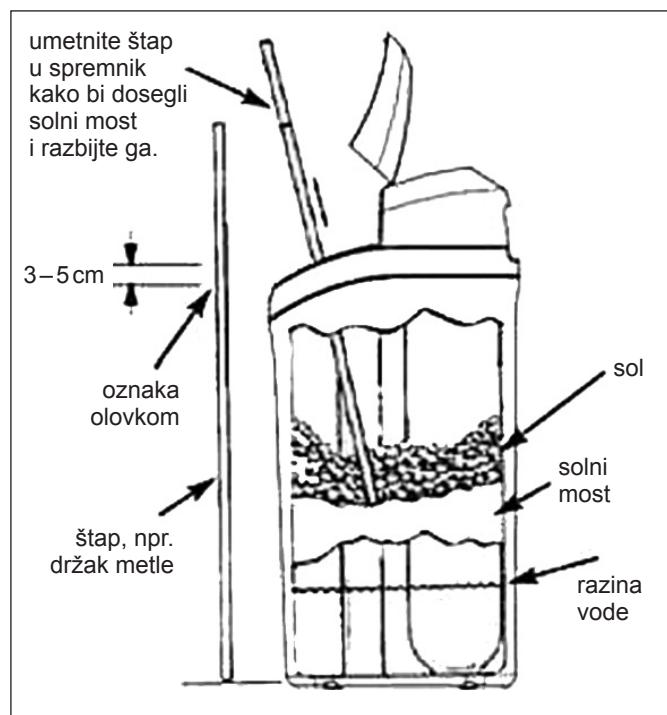

Slika 3

### KONTROLNE AKTIVNOSTI PRIJE KONTAKTIRANJA PRUŽATELJA USLUGA

#### Važna napomena!

**Uvijek držite ovaj priručnik u blizini omekšivača vode.**

Nadzor održavanja uvijek se provodi u skladu sa sljedećim stavkama:

1. Provjerite prikazuje li se na zaslonu trenutno vrijeme:
  - u slučaju da na zaslonu nisu prikazane nikakve informacije, provjerite priključak napajanja;
  - ako sat na zaslonu bljeska ili je netočan, to označuje prekid napajanja koji traje nekoliko sati. Uređaj će obraditi vodu, ali postupak regeneracije može se odvijati tijekom vremena koje se razlikuje od pretpostavljenog.
2. Provjerite je li prenosni ventil postavljen u položaj „Service“ (servis).
3. Provjerite jesu li ulazna i izlazna crijeva za vodu ispravno zasebno spojeni na ulazni i izlazni otvor.
4. Provjerite je li transformator ispravno spojen s uzemljenom utičnicom i je li priključni kabel ispravno postavljen.
5. Provjerite je li crijevo za ispušt ispiranja uvijeno ili savijeno te je li postavljeno na visini manjoj od 2,4 metra iznad tla duž cijele dužine.
6. Provjerite je li spremnik rasoline napunjen solju.
7. Provjerite je li usisno crijevo za rasolinu ispravno spojeno.
8. Pobrinite se da je plovak u bunaru rasoline ispravno postavljen.
9. Provjerite je li programirana tvrdoća vode u skladu sa stvarnom tvrdoćom vode. Utvrdite vrijednost tvrdoće vode kako biste izveli tu provjeru.

**Ako se prethodno navedenim radnjama ne uspije utvrditi uzrok greške, obratite se servisnom timu dobavljača.**

# Jamstvena kartica

Ovlašteni pružatelj usluga:

.....

.....

.....

Korisnik:

.....

.....

.....

Ova je jamstvena kartica izdana za sljedeći uređaj:

Naziv uređaja

Tip

Serijski broj

.....

## JAMSTVENI UVJETI

1. Dobavljač odobrava jamstvo za pouzdan rad isporučene opreme ako se upotrebljava kao što je predviđeno te u skladu sa smjernicama navedenim u ovoj dokumentaciji.
2. Pojedinačni elementi omekšivača vode obuhvaćeni su jamstvom od datuma puštanja u pogon na temelju sljedećih uvjeta:
  - vanjsko kućište omekšivača vode – razdoblje od 5 godina;
  - spremnik smole – razdoblje od 5 godina;
  - upravljačka glava – razdoblje od 3 godine;
  - elektronički podsklopovi – razdoblje od 2 godine.
3. Jamstvo će se primijeniti samo uz uvjet da hidraulički sustav i puštanje uređaja u pogon budu provedeni u skladu s ovdje navedenim smjernicama.
4. Korisnik je suglasan obavljati jedan jamstveni pregled tijekom godine. Troškovi procjene jamstva uključuju troškove radne snage te troškove dodjeljivanja i putovanja zaposlenika. Dobavljač će provesti takav jamstveni pregled u zamjenu za naknadu po obavijesti od korisnika o roku za pregled jamstva. Obavijest treba biti predana u pisanom obliku (faksimilom, e-poštom ili redovnom poštom) ili treba biti izvršena telefonom najkasnije 7 dana prije roka jamstvenog pregleda.
5. Dobavljač mora ukloniti sve nedostatke i kvarove u radu uređaja obuhvaćene jamstvom u roku od 7 radnih dana od datuma obavijesti. Potvrda primitka obavijesti izvršit će se tako da se navede ime i prezime osobe koja prima obavijest.

### 6. Jamstvo ne obuhvaća:

- 6.1. usluge pregleda;
- 6.2. promjenu postavki opreme programa uređaja;
- 6.3. potrošne materijale korištene tijekom normalnog rada, kao što su spremnici filtra, sol za regeneraciju;
- 6.4. oštećenje nastalo: krađom, požarom, utjecajem vanjskih čimbenika ili vremenskim uvjetima, upotrebom neprikladnih potrošnih materijala, sklopovima dodatnih dijelova i podsklopova bez prethodnog odobrenja dobavljača;
- 6.5. oštećenje nastalo: nepravilnim radom;
- 6.6. oštećenje nastalo nepropisnim skladištenjem uređaja i potrošnih materijala;
- 6.7. posljedice nastale uslijed povlačenja uređaja iz pogona.

### 7. Kupac gubi jamstvena prava u slučaju:

- 7.1. nepridržavanja smjernica koje su ovdje navedene;
- 7.2. obavljanja sastavljanja i puštanja u proizvod uređaja suprotno navedenim smjernicama;
- 7.3. nepravodobnog provođenja pregleda jamstva,
- 7.4. samostalnog obavljanja popravaka, izmjena i modifikacija koje provode treće strane, a suprotne su jamstvenim uvjetima dobavljača.



Datum puštanja u pogon: .....

Potpis i pečat: .....

**CERTIFIKAT ZA OBAVLJENE PREGLEDE:**

1. jamstveni pregled: datum: ..... pečat i potpis: .....

2. jamstveni pregled: datum: ..... pečat i potpis: .....

3. jamstveni pregled: datum: ..... pečat i potpis: .....

4. jamstveni pregled: datum: ..... pečat i potpis: .....

5. jamstveni pregled: datum: ..... pečat i potpis: .....

6. jamstveni pregled: datum: ..... pečat i potpis: .....

7. jamstveni pregled: datum: ..... pečat i potpis: .....

8. jamstveni pregled: datum: ..... pečat i potpis: .....

9. jamstveni pregled: datum: ..... pečat i potpis: .....

10. jamstveni pregled: datum: ..... pečat i potpis: .....

11. jamstveni pregled: datum: ..... pečat i potpis: .....

12. jamstveni pregled: datum: ..... pečat i potpis: .....

## СЪДЪРЖАНИЕ

Илюстрации за монтаж .....	19
Програмиране .....	20
Оперативна информация .....	23
Гаранционна карта .....	24

## РЪКОВОДСТВО ЗА БЕЗОПАСТНОСТ

- Моля, прочетете внимателно тази инструкция за съответствие с насоките, дадени в ръководството, преди инсталиране и въвеждане в експлоатация на омекотителя, което ще Ви осигури безопасно и пълноценно използване на устройството. Несъобразяване-нето с това ръководство може да доведе до материални повреди и увреждане на здравето Ви.
- Омекотителят за вода премахва от водата калциевите и магнезиеви катиони, отговорни за твърдостта на водата, а също така премахва и разтворените във водата двувалентни железни съединения до приемливата концентрация 0,5 мг Fe на литър. Устройството не е в състояние за премахане на желязо в никаква друга форма (като органична форма), нито пък е в състояние да подобри вкуса и мирисата на водата.
- Температурата на околната среда, подходяща за работа при омекотяване на водата, не трябва да бъде по-ниска от 4°C и по-висока от 40°C.
- Максимална температура на водата, която може да бъде обработена от устройството, не трябва да бъде по-висока от 49°C.
- Устройството може да се доставя заедно с механичен филтър (избираем допълнително), който трябва да бъдат инсталиран на водопровода, захранващ омекотителя, в съответствие със схемата, показана на фигура 2.
- Работно напрежение на устройството е 24 V. Моля, използвайте трансформатора, който се доставя заедно с устройството.
- В случай на повреда на захранващия кабел, трансформаторът трябва незабавно да бъде изключен. Преди повторното свързване на трансформатора, повреденият захранващ кабел трябва да се замени или поправи.
- Електрозахранването на устройството трябва да бъде изключено преди махане на външния капак на разпределителя.
- Омекотителят за вода не трябва да се използва за омекотяване на вода с аномални физически, химически и бактериологични параметри.

## ИЗБИРАНЕ НА МЯСТО ЗА ИНСТАЛАЦИЯ НА УСТРОЙСТВОТО

- Омекотителят на вода трябва да се намира възможно най-близо до бойлера и непосредствено до отводнителната тръба.
- При инсталиране устройството нагоре по движението на водата преди бойлера, се уверете, че температурата на водата в точката на присъединяване не надвишава 49°C. Препоръчително е монтирането на обратен вентил между омекотителя на водата и бойлера с цел предотвратяване на обратен поток топла вода към омекотителя. Твърде гореща вода може да причини увреждане на елементите за управление на клапаните, както и йонообменната смола.
- Мястото на инсталацията за омекотяване на водата трябва да е предпазено от замръзване. Ако замръзне, омекотителя на водата ще се повреди. Всички повреди, произтичащи от замръзване, не се покриват от гаранцията.
- Инсталацията за омекотяване на водата се захранва с 24 V. Прибора работи с трансформатор, който се доставя заедно с захранващия кабел и устройството. Заземеният електрически контакт за омекотителя на водата трябва да се намира в непосредствена близост до устройството и трябва да бъде защитен от влага и минусови температури. Ел.контактът трябва да е постоянно под напрежение и гнездото за захранване трябва така да бъде свързан с контролера, че да не може случайно да бъде изключен.

Параметри на омекотителят	AQUASET 500	AQUASET 1000
Максимален дебит вода (m <sup>3</sup> /h)	1,2	1,1
Граници на работното налягане (bar)	1,6–8,0	1,6–8,0
Температурен обхват на водата (°C)	4–49	4–49
Максимална твърдост на водата (°dH)	48,0	91,2
Количество смола (l)	15	25
Среден йоннообменен капацитет (m <sup>3</sup> x °f)	100	175
Максимално изходно количество вода между регенерациите при твърдост на водата 18°dH (l)	2,5	4,0
Оценъчна консумация сол на регенерация (kg)	1,5	3
Оценъчна консумация вода на регенерация (l)	75–90	125–150
Диаметър на входната точка (inch)	1	1
<b>Регенерираща сол</b>		
Препоръчителни видове сол	регенерираща сол на таблетки	регенерираща сол на таблетки
Обем на резервоара за сол (kg)	30	50

# Илюстрации за монтаж

## ТИПИЧЕН МОНТАЖ

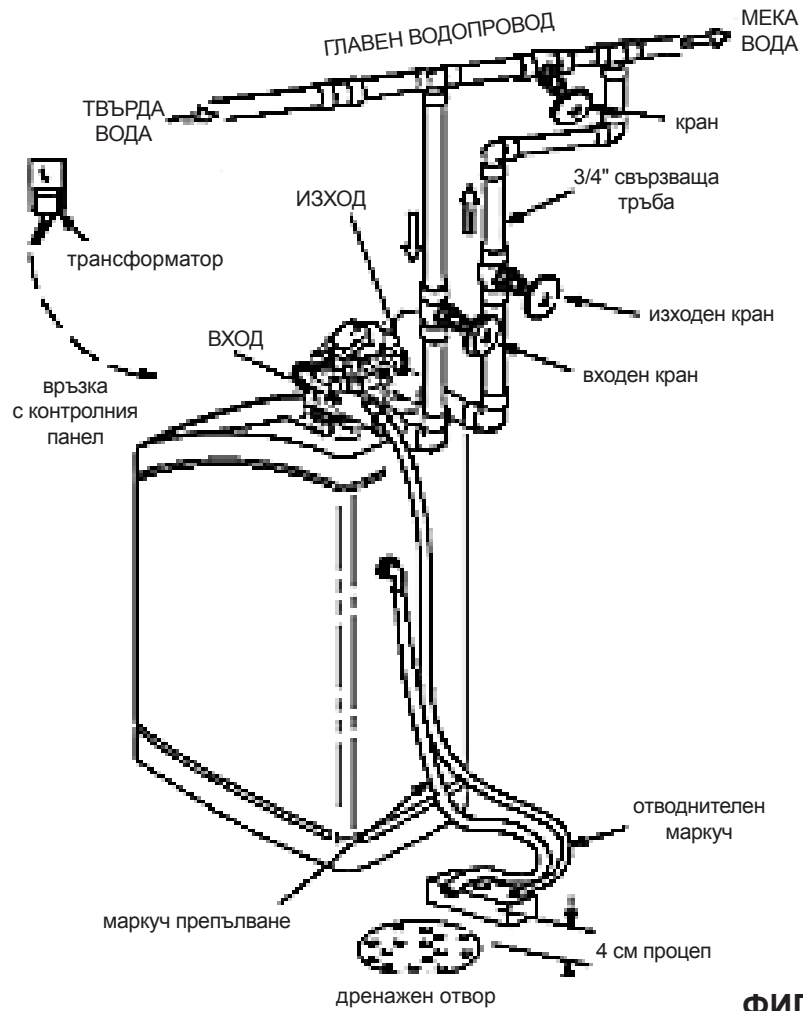

ФИГ. 1

# Програмиране

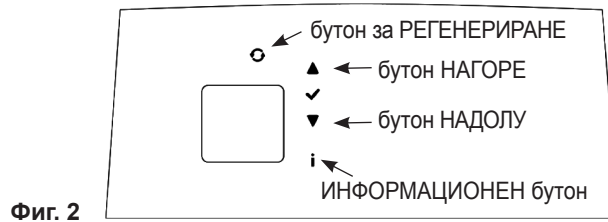

## ПРОГРАМИРАНЕ НА КОНТРОЛНИЯ ПАНЕЛ

След свързване на трансформатора към електрически контакт, върху екранният дисплей се показва за 3 секунди код за дадения модел устройство и софтуерната версия (напр. U3.0). След това се показва информация за Време PRESENT TIME и напр. 12:00 AM, което започва да мига. Ако екранният дисплей показва - - - натиснете (▲) или (▼), докато се появи кода за дадения модел устройство. Звукът на сигнал (BIP): сигналът действа при всяко натискане на бутона. Единичен звуков сигнал информира за една промяна върху екранния дисплей. Серия звукови сигнали информира, че е натиснат неправилен бутон и трябва да се натисне друг бутон.

## ПРОГРАМИРАНЕ НА ТВЪРДОСТТА НА ВОДАТА

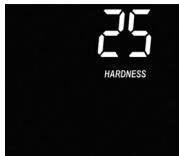

Еднократно натискане на бутона „OK“ (от позиция на формула за час) предизвиква (освен потвърждаването на зададения час), преход към формулата HARDNESS (твърдост на водата); върху екрана трябва да мига стойност 25 (стойност по подразбиране). След това, трябва

да кодирате твърдостта на използваната вода в зърна за американски галон – grg (твърдост, изразена, напр. с w<sup>o</sup>n – немски трябва да умножите по 1,036). Ако не разполагате с резултати от физико-химичен анализ на водата, трябва да вземете информация от водоснабдяването, обслужващо даден район или в съответна единица от санитарна служба, или самостоятелно да определите твърдостта на водата с помощта на тест, който може да поръчате от продавача. Моля, впишете получените данни на третата страница на настоящото ръководство и на отделен лист, който трябва да бъде залепен със самозалепваща лента под капака на резервоара със солена разтвор. Ако суровата вода съдържа желязо в концентрация по-висока от 0,2 mg/l, вместо твърдост, използвайте стойност коригирана твърдост. Изчислява се както следва:

$$\text{КОРИГИРАНА ТВЪРДОСТ [°dH]} = \text{твърдост [°dH]} + 4,8 \times \text{количество желязо в mg Fe/l}$$

Твърдостта на водата или стойността на коригираната твърдост (изчислена в grg) се въвежда като твърдост при използване вода в програмата за омекотяване. За тази цел, натиснете бутон: (▲) или (▼), докато на дисплея се появи подходящата стойност. Всяко натискане на бутона предизква промяна на стойността на твърдостта с 1 единица, до стойност 25. Над 25, всяко допълнително натискане (▲) или (▼), предизква промяна на стойността с 5 единици. За да потвърдите избраната стойност, натиснете бутон „OK“.

Твърдостта на водата се изразява в различни единици. Подолу е направено сравнение на най-разпространените у нас:

Единица за твърдост	mmol/l	mval/l	mg CaCO <sub>3</sub> /l	°f френска степен	°n немска степен	° английска степен	grg
1 mmol/l	1	2	100	10	5,6		5,8
1 mval/l	0,5	1	50	5,0	2,8	3,5	2,9
1 mg CaCO <sub>3</sub> /l	0,01	0,02	1	0,1	0,056	0,07	0,058
1 френска степен (°f)	0,1	0,2	10	1	0,56	0,70	0,58
1 немска степен (°n)	0,178	0,357	17,8	1,78	1	1,25	1,036
1 английска степен	1,43	2,86	14,3	14,3	8,01	1	8,29
1 grg	0,172	0,344	17,2	1,72	0,96	1,20	1

## НАСТРОЙВАНЕ НА ЧАС



За да зададете час, натиснете (▲) или (▼), докато се появи правилния час. Ако на дисплея не се появи информация PRESENT TIME, натиснете бутона »OK« и след това използвайте бутоните (▲) или (▼), докато се появи правилния час.

### Внимание!

Ако е настроен 12-часов часовник между 0:00 и 11:59, на дисплея ще се покаже надпис »AM«; между 12:00 и 23:59 надпис »PM«. Можете също така да настроите 24-часов часовник без детерминанти „AM“, „PM“.

### Внимание!

Когато натискате един от бутоните, часа се променя с една минута напред или назад. Ако държите бутона натиснат, часа ще започне да се променя 32 минути в секунда, след което натиснете бутона „OK“, за да потвърдите часа.

## ПРОГРАМИРАНЕ НА МАКСИМАЛЕН ПЕРИОД МЕЖДУ РЕГЕНЕРАЦИИТЕ (ИЗЧИСЛЕН В ДНИ) ПРИ ЛИПСА НА ИЗВЛИЧАНЕ НА ВОДА



Автоматичната регенерация при липса на извличане на вода е полезна за поддържане на микробиологичната чистота на находище (когато няма извличане на вода, върху находището могат да се размножават микроорганизми и бактерии). Натиснете и задръжте бутон „OK“, докато на екрана се появи информация

RECHARGE TIME (час за регенерация) и напр. 02:00 AM (който ще започне да мига). След това натиснете отново (не задръжте) бутон „OK“ и на екрана ще се появи надпис RECHARGE и dY- (който ще започне да мига). При фабрична настройка (dY -) тази функция не е активна, тоест при липса на извличане на вода, устройството няма да се регенерира. За да я активирате, натиснете (▲) или (▼), за да получите желаната стойност. Възможна е настройка от 1 до 7 дни (dY). Натиснете четирикратно бутон „OK“, за да потвърдите промените и да се върнете към главния екран.

# Програмиране

## ОСНОВНА ИНФОРМАЦИЯ ВЪРХУ ЕКРАНА

По време на нормална работа на устройството, върху дисплея е видима следната информация:

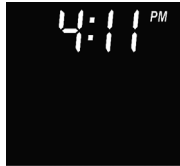

### ТЕКУЩ ЧАС

#### Внимание!

Ако е зададен 12-часов часовник между 0:00 и 11:59, на дисплея ще се покаже надпис „AM“; между 12:00 до 23:59, надпис „PM“.



### РЕГЕНЕРАЦИЯ

Когато контролният компютър „реши“, че е необходимо извършване на регенерация, върху дисплея под актуалния час ще се появи и ще започне да мига надпис RECHARGE TONIGHT (Регенерация днес през нощта). Надписът ще спре да мига, когато процесът започне. Тогава, върху екрана ще се покаже надпис RECHARGE NOW (Незабавна регенерация), който ще мига, докато целият процес приключи, както и ще се появи информация за текущия цикъл на регенерация.

## ФУНКЦИИ НА КОНТРОЛНИЯ ПАНЕЛ

### ДАНИИ, ОТНАСЯЩИ СЕ ДО РАБОТАТА НА УСТРОЙСТВОТО

Като натиснете (без да задържате) info бутон  (вижте фиг. 2), можете да видите в долната част на екрана 4 информация за работата на устройството. С всяко натискане се показва следваща информация.



### ЙОНООБМЕНЕН КАПАЦИТЕТ (CAPACITY)

Екранът показва информация за оставащия капацитет на йонообмен на устройството, изразена в процент. Веднага след като процесът на регенерация приключи, на екрана се появи 100%. Покъсно, при изразходване на водата, тази стойност намалява до следващата регенерация. По време на регенерацията стойността се увеличава.

#### Внимание!

Нулевата (0%) стойност се появява след свързване на устройството към електрически контакт, докато не започне първата регенерация.

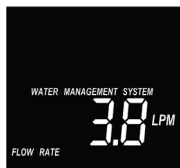

### ДЕБИТ НА ПОТОКА (FLOWRATE)

Екранът показва информация за дебит на меката вода (ако се използва в момента), изразена в галони в минута (GPM) или в литри в минута (LPM). Ако в момента не използвате вода, на екрана ще се показва стойност 0.

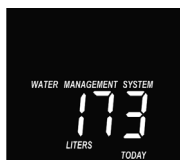

### КОНСУМАЦИЯ НА ВОДА/ ДЕН (GALLONS TODAY)

Всеки ден, започвайки от полунощ, устройство започва да отчита дневната консумация на мека вода, изразена в галони. Ако консумацията на вода/ден или средната консумация на вода/ден надвишава стойност 1999, върху екрана ще се появи индикатор (x10), което означава, че числото, което се показва на екрана, трябва да се умножи по 10.



### СРЕДНА КОНСУМАЦИЯ НА ВОДА/ДЕН (AVGDAILYGALLONS)

Екранът показва средната консумация на мека вода/ден, изразена в галони. Това е стойността, която устройството изчислява след седмия ден от седмичата.

## РЪЧНО СТАРТИРАНЕ НА РЕГЕНЕРАЦИЯ



По време на работа на омекотителя може да има случаи, когато е необходимо да се извърши допълнителна ръчно задействана регенерация. Те се срещат, когато:

- използвана е повече от планираната вода. Налице е притеснение, че преди устройството автоматично да извърши процеса на регенерация, йонообменният капацитет на смолата ще бъде изчерпан,
- в солния резервоар няма сол (не е добавена сол) – нивото на солта трябва да се допълни веднага,
- пускаме устройството в експлоатация за първи път (първо стартиране).

### НЕЗАБАВНА РЕГЕНЕРАЦИЯ

Натиснете бутон  (фиг. 2) и го задържете докато върху дисплея се покаже и започне да мига информация RECHARGE NOW (Незабавна регенерация). Ще започне първата фаза на регенерация – пълненето на солния резервоар с вода. Следващите етапи ще последват автоматично. След приключване на процеса на регенерация, устройството ще си възвърне капацитета за омекотяване на водата.

### РЕГЕНЕРАЦИЯ ДНЕС ПРЕЗ НОЩТА

Натиснете бутон  (фиг. 2). Информацията RECHARGE TONIGHT (Регенерация днес през нощта) ще започне да мига. Процесът ще започне в програмирания час (по подразбиране 2:00 през нощта). За да отмените командата за регенериране трябва да натиснете още веднъж (не задържайте) бутон . Надписът RECHARGE TONIGHT ще изчезне от екрана на дисплея.

#### Внимание!

Устройството се регенерира автоматично само когато йонообменния капацитет на смолата е изчерпан, в резултат на използване на мека вода или когато има програмиран период между регенерациите.

## ПРОМЯНА НА ЗАВОДСКИ НАСТРОЙКИ



### ЗАДАВАНЕ НА ЧАС ЗА РЕГЕНЕРАЦИЯ

Натиснете и задържете бутон „OK“, докато върху дисплея се появи RECHARGE TIME (Час за регенерация) и напр. 2:00 AM (което ще започне да мига). По подразбиране часа за регенерация е зададено в 2:00 часа през нощта. Поради минималния прием на вода през това време, това е оптимален час за регенерация. Когато по време на регенерация на устройството ще използвате вода, тя ще бъде твърде. Ако искате процесът на регенерация да се случи в различно време, натиснете (▲) или (▼), за да зададете нов час за регенерация. Натиснете бутон „OK“ пет пъти, за да потвърдите промените и да се върнете към главния екран.



### НАСТРОЙКА НА КОД

Натиснете и задържете бутон „OK“, докато върху дисплея се покаже информация RECHARGE TIME (Час за регенерация) и напр. 2:00 AM (което ще започне да мига). Отново натиснете и задържете бутон „OK“, докато се появи номерът на код Xud. Ако се появи код, различен от (500 – 17ud, 1000 – 22ud),

свържете се със сервиз на доставчика. Ако дисплеят показва -, натиснете (▲) или (▼), докато се появи правилния код за даденото устройство. За да потвърдите въведените данни и да се върнете към главния екран, натиснете три пъти бутон „OK“.



### НАСТРОЙКА НА РЕЖИМА НА ПОКАЗВАНЕ НА ЧАС (12- ИЛИ 24-ЧАСОВ)

Натиснете и задържете бутон „OK“, докато върху дисплея се покаже информация RECHARGE TIME (Час за регенерация) и например 2:00 AM (което ще започне да мига). Отново натиснете и задържете бутон „OK“, докато се появи код Xud или ---. След това натиснете (не задържайте) бутон „OK“, докато се появи върху екрана надпис TIME и 12 HR надпис (който ще започне да мига). По подразбиране е зададен 12-часов режим на показване на часа. Ако искате да промените този режим на 24-часов, натиснете (▲). За да се върнете към 12-часов режим, натиснете (▼). Натиснете два пъти бутон „OK“, за да потвърдите промените и да се върнете към главния екран.

# Програмиране



## НАСТРОЙКА НА ИКОНОМИЧЕН РЕЖИМ НА РЕГЕНЕРАЦИЯ

Натиснете и задръжте бутон „OK“, докато върху дисплея се появи RECHARGE TIME (Час за регенерация) и напр. 2:00 AM (което ще започне да мига). След това, натиснете бутон „OK“ два пъти (не задръжайте). Ще се появи знакът E (в долната част на екрана) и информацията за ON или OFF, която ще започне да мига. Ако е включен икономичен режим за регенерация ON, устройството ще използва по-малко сол и вода за регенерация. Промяната на икономичен режим на регенерация може да се извърши само от сервиз на производителя или доставчика. За да се върнете към главния екран, натиснете три пъти бутон „OK“.



## НАСТРОЙКА НА ФУНКЦИЯТА ЗА ПОЧИСТВАНЕ НА НАХОДИЩЕ ПРИ ИЗПОЛЗВАНЕ НА ВОДА С ПОВИШЕНО КОЛИЧЕСТВО СУСПЕНЗИЯ

Натиснете и задръжте бутон „OK“, докато върху дисплея се покаже информацията RECHARGE TIME (Час за регенерация) и напр. 02:00 AM (което ще започне да мига). След това натиснете три пъти (не задръжайте) бутон „OK“. Ще се появи надпис HEAVY BACKWASH и OFF (който ще започне да мига). По подразбиране функцията за почистване на находище може да се използва при използване на вода с повишено количество суспензия. Когато я активирате (ON ще се появи върху екрана), цикълът на изплакване в противотока ще продължи по-дълго от обикновено. За да спестите вода, която няма увеличено количество суспензия, уверете се, че върху екрана се показва информацията HEAVY BACKWASH OFF. Промени при този режим може да се извършат само от сервиз на производителя или доставчика. За да се върнете към главния екран, натиснете два пъти бутон „OK“.



## ЗАДАВАНЕ НА АВТОМАТИЧНО АКТИВИРАНЕ НА РЕГЕНЕРАЦИЯ СЛЕД ИЗЧЕРПВАНЕ НА КАПАЦИТЕТА НА ЙОНООБМЕННА СМОЛА ПРИ 97%

Натиснете и задръжте бутон „OK“, докато върху дисплея се покаже информацията RECHARGE TIME (Час за регенерация) и напр. 2:00 AM (което ще започне да мига). След това, натиснете четири пъти (не задръжайте) бутон „OK“. Върху екрана последователно ще мигат 97 RECHARGE и OFF. По подразбиране функцията за автоматично активиране на регенерация след изчерпване на йонообменния капацитет на смолата при 97% е изключена (OFF). Когато я активирате (върху екрана последователно ще мигат 97 RECHARGE и ON). Когато се изчерпи йонообменния капацитет на смолата при 97%, устройството ще започне да се регенерира независимо от времето на деня. Промени при този режим може да се извършат само от сервиз на производителя или доставчика. За да се върнете към главния екран, натиснете веднъж бутон „OK“.



## НАСТРОЙКА НА ЕДИНИЦА ЗА ОБЕМ

Натиснете и задръжте бутон „OK“, докато върху дисплея се покаже информацията RECHARGE TIME (Час за регенерация) и напр. 2:00 AM (което ще започне да мига). Отново натиснете и задръжте бутон „OK“, докато се появи код Хид или ---. След това натиснете два пъти (не задръжайте) бутон „OK“, докато на екрана се появи надпис GALLONS и GALS (който ще започне да мига). Зададената по подразбиране единицата за обем е галони. Ако искате да я промените на литри, натиснете (▲). За да се върнете към галони, натиснете (▼). Натиснете веднъж бутон „OK“, за да потвърдите промените и да се върнете към главния екран.



## ОСНОВНА ДИАГНОСТИЧНА ИНФОРМАЦИЯ



### БРОЯЧ НА БРОЯ ДНИТЕ ОТ ПОСЛЕДНАТА РЕГЕНЕРАЦИЯ, ИНДИКАТОР ЗА ПОЛОЖЕНИЕТО НА ПРЕВКЛЮЧВАТЕЛ (SWITCH) И ИНДИКАТОР ЗА ПОТОК НА ПРЕЧИСТЕНА ВОДА

Натиснете и задръжте бутон info [i], докато на екрана се появи следната информация: в горната част на екрана надпис „LAST RECHARGE dY“ и цифра, а в долния край на екрана надпис TURBINE, знак →↗ и три цифри.

- Цифрата в горната част на екрана показва броя на дните, които са изминали от последната регенерация.
- Знакът →↗ в долната част на екрана посочва отворена позиция на превключвателя SWITCH
- Знакът →↘ в долната част на екрана посочва затворена позиция на превключвателя SWITCH (омекотителя преминава от една фаза на работа към друга).
- Трите цифри в долната част на екрана са отнасят до индикатора за потока на пречистена вода. Този индикатор позволява да диагностицирате дали в устройството работи брояча за поток на пречистена вода. Посредством него можете да видите и скоростта на течащата пречистена вода. Ако водата тече през устройството, екранът ще покаже променящи се стойности от 000 до 199. Когато се появи стойност 199, това ще означава, че устройството е произвело 1 галон (3,78 литра) пречистена вода. След превишаване на стойност 199, брояча започва да измерва следващ галон пречистена вода (от 000 до 199).



### Внимание!

Ако омекотителят в момента се регенерира, тогава в горната част на екрана до часа също ще се появи информация за текущия цикъл на регенерация (напр. FILL – пълнене).

### Внимание!

Ако в горната част до часа се появят две имена на цикли на регенерация, това означава, че омекотителят в момента преминава от един цикъл към друг.

### Внимание!

За да видите оставащото време до края на текущия цикъл на регенерация, натиснете и задръжте бутон [i] info. Времето ще се вижда в горната част на екрана. За да се върнете към главния екран, натиснете два пъти бутон [i] info.



### БРОЯЧ НА РЕГЕНЕРАЦИЯ И ПАМЕТ ЗА ДАТА НА СТАРТИРАНЕ

Натиснете и задръжте бутон info [i], докато на екрана се появи следната информация: в горната част на екрана надпис „LAST RECHARGE dY“ и цифра, а в долната част на екрана надпис TURBINE, символ (не →↗ и три цифри). Натиснете отново задръжайте) бутон info [i].

В горната част на екрана ще видите цифра и надпис RECHARGE. Тази цифра показва броя на регенерации, които е извършил омекотителя от датата на стартиране. В долната част на екрана ще видите цифра и надпис DAY. Цифрата показва броя на дните, които са изминали от момента на стартиране на омекотителя. След изтичането на 199 дни от стартирането, върху екрана до цифрата ще се появи информация x10. Тогава, умножете показаната цифра по 10.

За да се върнете към главния екран, натиснете бутон info [i].

## Оперативна информация

### СОЛЕВИ МОСТОВЕ (КОНКРЕМЕНТИ)

Твърдата кора или солеви мост се причинява от повишената влажност в мястото на инсталация на омекотителя за вода. Могат да бъдат причинени от използването на сол за регенерация с погрешни параметри. Соевият мост се образува над повърхността на водата и създава празно пространство между водата и солта и предотвратява контакта им, а следователно солта, не ще се разтвори във вода, за да образува солеви разтвор. В резултат смолата няма да се регенерира. Ако резервоарът е пълен сол, е трудно да се определи дали е създаден солеви мост. Рехава, нормално изглеждаща сол може да има отгоре, но например на половината разстояние до дъното на резервоара може да се появи празно пространство. За да се определи дали има или няма солеви мост, се прави така: използвайте пръчка (например дръжка на метла) и я вкарайте в устройството (виж фигура No 3.). Маркирайте референтна точка на дръжката на метлата, 3–5 см под ръба на резервоара със солеви разтвор. След това бутайте метлата в резервоара към дъното му. Ако може да се почувства по-силна съпротива на дръжката на метлата, преди да стигне дъното на резервоара, това ще бъде най-вероятно солеви мост. Бутайте дръжката на метлата на много места в солеви мост, като по този начин го разрушете. Никога не разбивайте солеви мост с удари по стените на резервоара. Това може да повреди резервоара. Ако използването на грешен вид сол доведе до образуването на солеви мост, премахнете я и след това внимателно изплакнете резервоара и го напълните със сол с подходящо качество.

### ДЕЙНОСТИ ПО ПОДДРЪЖКАТА

Работата на омекотителя на вода е напълно автоматична. Основни дейности по поддръжката, за които потребителят на устройството е отговорен, включват:

- контрол на нивото на солта в резервоар със солеви разтвор – веднъж седмично,
- периодично зареждане с регенерираща сол, ако ниското ниво на солта изисква да бъде допълнено,
- контрол на твърдостта на водата, обрботена от омекотителя на водата – веднъж седмично,
- контрол на налягането на водата в инсталацията (контрол на инсталираните манометри) – веднъж на всеки две седмици,
- контрол на чистотата на мрежестия филтър на предварителния филтър, периодична смяна на мрежестия филтър и/или контрол на налягането преди и след предварителния филтър – веднъж седмично или на всеки две седмици,
- сверяване на часовника по отношение на текущия час и възможно настройване на часовника указания (настройване на времето – виж по-горе).

#### Важно предупреждение!

Поради специфичните изисквания за качеството на регенериращия агент, само регенерираща сол, одобрена от производителя на омекотителя на водата трябва да се използва (регенерираща сол под формата на таблетки).

### ПРЕПОРЪКИ ПРИ ЕКСПЛОАТАЦИЯТА

Защитете устройството по време на работа срещу:

- прекомерно запрашаване на мястото, където е инсталиран омекотителя на вода,
- твърде ниска и твърде висока температура на околната среда в близост до устройството – температурата не трябва да пада под 4°C и не трябва да надвишава 40°C,
- случайна внезапна поява на източници на топлина,
- случайна поява на обратен поток топла вода (с температура над 49°C) – в случаите, когато такава ситуация не може да бъде напълно избегната, инсталирайте възвратен вентил.

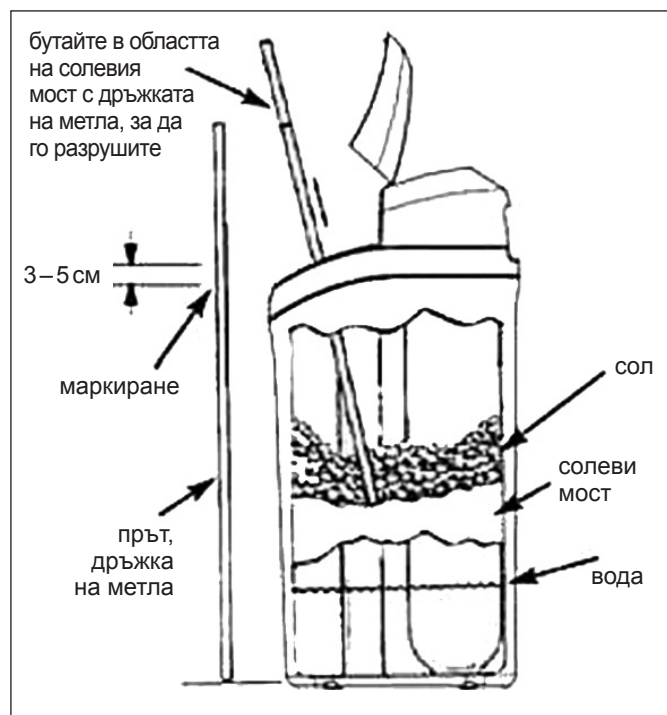

Фиг. 3

### КОНТРОЛНИ ДЕЙНОСТИ ПРЕДИ ДА СЕ СВЪРЖЕТЕ СЪС СЕРВИЗА

#### Важни бележки!

Винаги пазете това ръководство в близост до омекотителя на водата.

Контролната поддръжка винаги трябва да се извършва в съответствие със следните точки:

1. Проверете дали екранът на дисплея показва текущото време – в случай, че екрана не показва никаква информация, проверете връзката на електрозахран-ването.
  - ако часът на екрана мига или е неточно времето, то тази информация показва, че е прекъсвало захранването непрекъснато няколко часа. Устройството ще омекотява вода, но може да се стартира процеса на регенерация в момент, различен от очаквания.
2. Проверете дали маркуча за подаване на вода и маркуча за отвеждане на вода са правилно свързани към отворите за вход и изход.
3. Проверете дали трансформатора е правилно свързан към заземен контакт и дали свързващия кабел е правилно монтиран.
4. Проверете дали маркучът за отработената и регенериционна вода не е усукан или огънати или дали по цялата му дължина е на височина под 2,40 м над земята.
5. Провери дали резервоарът със солеви разтвор е напълнен със сол.
6. Проверете дали маркуча за всмукване на солеви разтвор е правилно свързан.
7. Уверете се, че поплавъка в кладенеца със солеви разтвор е настроен правилно.
8. Проверете дали стойността на програмираната твърдост на водата отговаря на действителната твърдост на водата. За да извършите тази проверка измерете стойността на твърдостта на водата.

Ако чрез горната процедура не сте успели да определите причината за дефекта, се свържете със сервизния екип на доставчика.

# Гаранционна карта

Оторизиран сервиз:

.....  
 .....  
 .....

Потребител:

.....  
 .....  
 .....

Настоящата гаранционна карта важи за следните устройства:

Наименование на устройството

Вид

Сериен номер (serial No)

.....

## ГАРАНЦИОННИ УСЛОВИЯ

1. Доставчикът предоставя гаранция за надеждна експлоатация на доставеното оборудване, когато се използва по предназначение и в съответствие с указанията, дадени в настоящата документация.
2. Отделните елементи на омекотителят на водата се покриват с гаранцията за следните периоди, считано от тяхната дата на въвеждане в експлоатация:
  - контролната глава – за срок от 2 години,
  - електронните възли – за период от 2 години.
3. Гаранцията ще се прилага само ако хидравличният монтаж и въвеждането в експлоатация на устройството са извършени в съответствие с включените тук указания.
4. Потребителят е съгласен да изпълни една гаранционна проверка през годината. Разходите за гаранционния преглед ще включват разходите за труд и разходите на служителя и транспорта. Доставчикът извършва такъв гаранционен преглед срещу възнаграждение след уведомяване от страна на потребителя преди изтичане на крайния срок на гаранцията. Уведомяването трябва да се представи в писмен вид (чрез факс, електронна поща или обикновена поща) или трябва да се извърши по телефонно не по-късно от 14 дни преди изтичане на крайния срок на гаранцията.
5. Доставчикът трябва да отстрани всички дефекти и неизправности при експлоатацията на устройствата, обхванати от гаранцията, в рамките на 20 работни дни от датата на уведомяването. Потвърждение за получаването на уведомяването се прави, като се започва с името и фамилията на лицето, получило уведомяването.

### 6. Гаранцията не покрива:

- 6.1. инспекционните обслужвания,
- 6.2. промени в програмните настройки,
- 6.3. използваните консумативи по време на редовната експлоатация, включително такива материали като: мрежови филтри, регенерационна сол,
- 6.4. вреди, произтичащи от кражба, пожар, въздействие на външни фактори и климатични условия, използване на неподходящи консумативни материали, монтаж на допълнителни части и компоненти без съгласието на доставчика,
- 6.5. вреди, произтичащи от неподходящо използване (експлоатация),
- 6.6. вреди, произтичащи от неподходящо съхранение на устройството и консумативите,
- 6.7. последствия, резултат от отказ от въвеждане в експлоатация на устройството.

### 7. Купувачът губи гаранционните права в случай на:

- 7.1. не се придържа към насоките и препоръките включени тук,
- 7.2. извършване на монтаж и въвеждане в експлоатация на устройството, които противоречат на насоките и препоръките,
- 7.3. липса на своевременно проведени гаранционни проверки,
- 7.4. извършване от страна на Купувача или от трети лица на ремонти, преустройство и модификации, които не са в съответствие с гаранционните условия на доставчика,
- 7.5. не спазване изискванията за ел. Захранването според инструкциите в това ръководство.



Дата на въвеждане в експлоатация: .....

Подпис и печат: .....

**СЕРТЕФИКАТ ЗА ИЗВЪРШЕНИ ГАРАНЦИОННИ ПРЕГЛЕДИ:**

1. Гаранционна проверка: дата: ..... подпис и печат: .....

2. Гаранционна проверка: дата: ..... подпис и печат: .....

3. Гаранционна проверка: дата: ..... подпис и печат: .....

4. Гаранционна проверка: дата: ..... подпис и печат: .....

5. Гаранционна проверка: дата: ..... подпис и печат: .....

6. Гаранционна проверка: дата: ..... подпис и печат: .....

7. Гаранционна проверка: дата: ..... подпис и печат: .....

8. Гаранционна проверка: дата: ..... подпис и печат: .....

9. Гаранционна проверка: дата: ..... подпис и печат: .....

10. Гаранционна проверка: дата: ..... подпис и печат: .....

11. Гаранционна проверка: дата: ..... подпис и печат: .....

12. Гаранционна проверка: дата: ..... подпис и печат: .....

**SADRŽAJ**

Ilustracije montaže .....	27
Osnovne funkcije .....	28
Operativne informacije .....	31
Garantni list .....	32

**SAVETI KOJI SE ODOSE NA BEZBEDNOST**

- Pre pokretanja instalacije pročitajte uputstva i pripremite potrebne alate i materijale.
- Vodovodne instalacije moraju biti u skladu sa lokalnim propisima za vodovod i električnu energiju.
- U svim lemljenim vezama treba koristiti isključivo bezolovne legure i topitelje - lem.
- Sa prečistačem/omekšivačem vode treba se pažljivo i oprezno ponašati. Uređaj se ne sme okretati prema gore niti postavljati na oštre izbočine.
- Prečistač/omekšivač se ne sme postavljati:
  - na mestima gde može postojati temperatura ispod 0 °C .
  - na mestima izloženim neposrednom delovanju sunčeve svetlosti.
  - tamo gde uređaj može da bude izložen delovanju vlažnih atmosferskih uslova.
- Ne podvrgavati prečišćavanju vodu sa temperaturom iznad 49 °C.
- Minimalni zahtevani protok vode kroz prečistač/omekšivač na ulazu iznosi 11 litara u minuti.
- Maksimalni dozvoljeni pritisak na ulazu iznosi 8,6 bar. Ako dnevni pritisak prelazi 5,5 bar, noćni pritisak može da dostigne maksimalnu vrednost. U slučaju potrebe treba ugraditi redukcioni ventil.
- Sistem zahteva napajanje jednosmernom strujom napona 28 V. Treba koristiti adapter koji je dostavljen sa uređajem i priključiti ga na utičnicu koja je smeštena na suvom mestu, u kući sa parametrima elektroinstalacije 220 - 240 V, 50 Hz, koja je uzemljena i pravilno obezbeđena automatskim prekidačem ili osiguračem.
- Bez adekvatne dezinfekcije ispred ili iza uređaja, sistem ne treba da se koristi za prečišćavanje vode, jer može doći do mikrobiološke opasnosti ili nedozvoljenog kvaliteta.



Evropska direktiva 2002/96/EC zahteva da sva električna i elektronska oprema mora biti odložena u skladu sa zahtevima o otpadu električne i elektronske opreme (Odlaganje električne i elektronske opreme – WEEE). Ova direktiva i slični zakoni imaju nacionalni značaj, a mogu se razlikovati zavisno od regiona. Da bi se uklonila takva oprema na pravi način, treba se upoznati sa lokalnim propisima.

**USLOVI ZA INSTALACIJU**

- Instalaciju sistema treba izvršiti isključivo obučeni specijalista.
- Pre početka instalacije uverite se da je glavni ventil za snabdevanje vodom zatvoren.
- Potrebno je ugraditi bajpas ventil EcoWater sistema ili 3 obična ventila. Bajpas ventili omogućavaju isključivanje dovoda vode do uređaja za prečišćavanje/omekšavanje, kako bi se mogle obaviti neophodne popravke bez odvajanja kućne instalacije.
- Neophodan je odvod otpadne vode od regeneracije uređaja. Poželjan je podni slivnik, koji se nalazi u blizini prečistača/omekšivača EcoWater sistema. Ostale opcije uključuju kadu za pranje, vertikalne odvodne cevi, itd.
- Na udaljenosti od 2 metra od prečistača/omekšivača EcoWater sistema potrebna je uzemlje - na utičnica pod stalnim naponom 220–240V, 50 Hz.
- Nakon instalacije sistema treba izvršiti testiranje na pritisak, kako bi se otkrilo eventualno curenje.
- Nakon testiranja na pritisak treba da se izvrši ručna regeneracija.

Parametri omešivača	AQUASET 500	AQUASET 1000
Maksimalan intenzitet protoka (m <sup>3</sup> /h)	1,2	1,1
Opseg radnog pritiska (bar)	1,4–8,0	1,4–8,0
Opseg temperature vode (°C)	4–49	4–49
Maksimalna tvrdoća vode (°dH)	48,0	91,2
Količina smole (l)	15	25
Prosečni kapacitet izmene jona (m <sup>3</sup> x °f)	100	175
Orijentaciona potrošnja soli po regeneraciji (kg)	2,5	4,0
Orijentaciona potrošnja vode po regeneraciji (l)	75–90	125–150
Prečnik priključka (inč)	1	1
<b>Regeneracijska so</b>		
Preporučene vrste soli	regeneracijska so u tabletama PN 973	regeneracijska so u tabletama PN 973
Kapacitet rezervoara za so (kg)	30	50

# Ilustracije montaže

## TIPIČNA INSTALACIJA

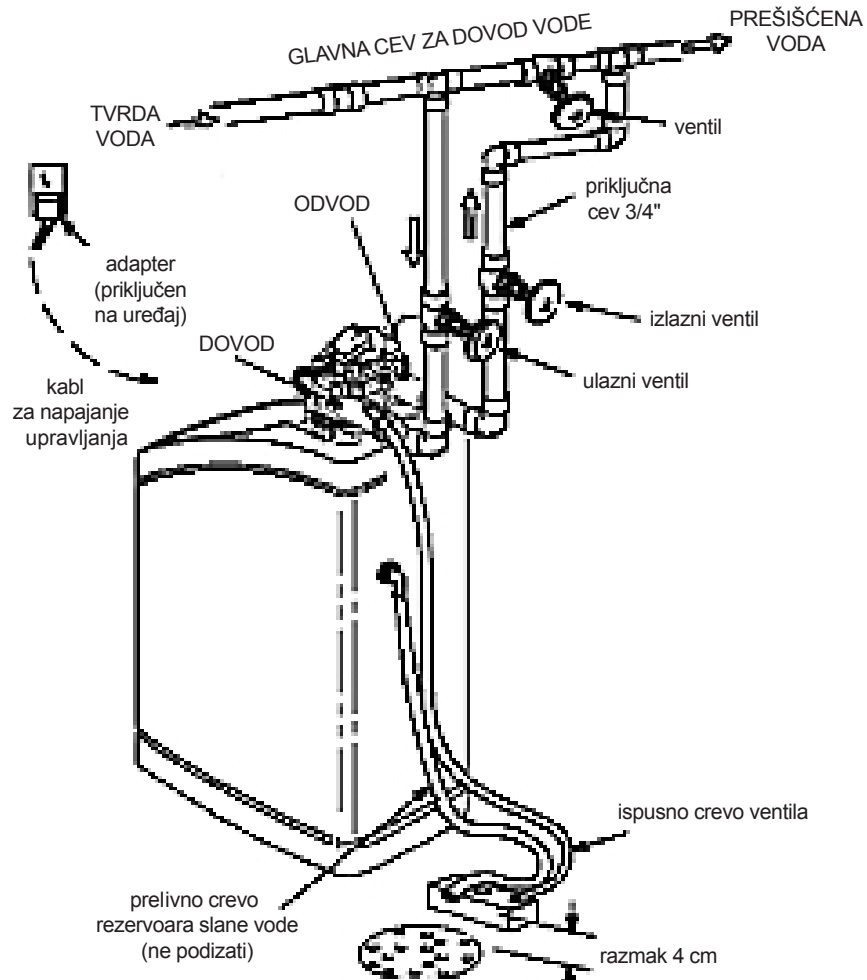
**SLIKA 1**

# Osnovne funkcije

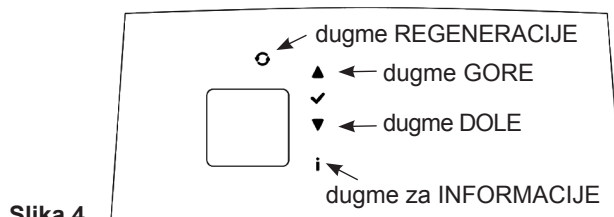

## PROGRAMIRANJE UPRAVLJAČKOG PANELA

Posle stavljanja transformatora u utičnicu struje, na displeju se na 3 sekunde vidi šifra datog modela uređaja (Aquahome 11 – 11ud, Aquahome 17 – 17ud) i verzija softvera (npr. U3.0). Onda se pojavljuje informacija PRESENT TIME i npr. 12:00 AM, koja počinje da treperi. Ako displej prikazuje - - - -, pritisnite (▲) ili (▼) dok se ne pojavi šifra modela datog uređaja. Zvučni signal (BIP): zvuk se čuje kod svakog pritiskanja dugmeta. Pojedinačni zvučni signal informiše o jednoj promeni na displeju. Serija zvučnih signala informiše o tome da ste pritisnuli pogrešno dugme i treba da pritisnuti drugo.

## PROGRAMIRANJE TVRDOĆE VODE

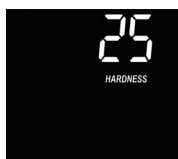

Jednokratno pritiskanje dugmeta „OK“ (iz pozicije formule Vreme) izazvaće (osim potvrde podešenog vremena) prelaz u formulu HARDNESS (Tvrdoća vode); trebalo bi da na ekranu treperi vrednost 25 (zadata vrednost). Onda treba kodirati tvrdoću korišćene vode u znu

po galonu – "gpg" (tvrdoću izraženu npr. u nemačkim o dH treba pomnožiti sa 1,036). Ako nemate rezultate fizičko-hemijske analize vode, treba pribaviti informacije kod vodovoda nadležnog za dato područje ili kod odgovarajuće jedinice Sanitarne inspekcije, ili sami odrediti tvrdoću vode testom koji se može naručiti kod proizvođača. Molimo vas da upišete pribavljene podatke na trećoj stranici ovog uputstva i na posebnom papiru koji se treba samoljepljivom trakom pričvrstiti ispod poklopca rezervoara sonog rastvora. Ako sirova voda sadrži gvožđe u koncentraciji iznad 0,2 mg/l, umesto tvrdoće treba koristiti vrednost korigovane tvrdoće. Izračunavamo je na sledeći način:

$$\text{KORIGOVANA TVRDOĆA [°dH]} = \text{tvrdoća [°dH]} + 4,8 \times \text{količina gvožđa u mg Fe/l}$$

Tvrdoću vode ili vrednost korigovane tvrdoće (preračunatu na gpg) unesite kao korisnu tvrdoću u program omekšivača. U tom svrhu pritisnite: (▲) ili (▼) dok se na displeju ne pojavi odgovarajuća vrednost. Svako pritiskanje dugmeta uzrokuje promenu vrednosti tvrdoće za 1 jedinicu, sve do vrednosti 25. Iznad 25, svako pritiskanje (▲) ili (▼) uzrokuje promenu vrednosti za 5 jedinica. Da biste potvrdili izabranu vrednost, pritisnite dugme „OK“.

Tvrdoća vode izražava se u različitim jedinicama. U nastavku predstavljamo poređenje najčešće primenjivanih u našoj zemlji:

Jedinica tvrdoće	mmol/l	mval/l	mg CaCO <sub>3</sub> /l	°f francuski stepen	°n nemački stepen	engleski stepen	gpg
1 mmol/l	1	2	100	10	5,6		5,8
1 mval/l	0,5	1	50	5,0	2,8	3,5	2,9
1 mg CaCO <sub>3</sub> /l	0,01	0,02	1	0,1	0,056	0,07	0,058
1 francuski stepen (°f)	0,1	0,2	10	1	0,56	0,70	0,58
1 nemački stepen (°n)	0,178	0,357	17,8	1,78	1	1,25	1,036
1 engleski stepen	1,43	2,86	14,3	14,3	8,01	1	8,29
1 gpg	0,172	0,344	17,2	1,72	0,96	1,20	1

## PODEŠAVANJE VREMENA

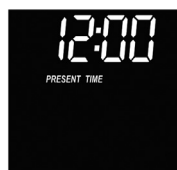

Radi podešavanja vremena pritisnite (▲) ili (▼) dok se ne pojavi tačno vreme. Ako na displeju nema informacije Vreme (PRESENT TIME), pritisnite dugme „OK“ i koristite dugme (▲) ili (▼) dok se ne pojavi tačno vreme.

### Pažnja!

Ako je podešen sat od dvanaest sati, između 0:00 i 11:59 sati na displeju pokazivaće se natpis „AM“; dok između 12:00 i 23:59 sati, natpis „PM“. Može se također izabrati sat od 24 sata bez oznaka „AM“, „PM“.

### Pažnja!

Kad pritisnemo jedan od dugmeta, sat se pomera za jednu minutu napred ili nazad. Ako držimo pritisnuto dugme, vreme počinje da se menja u brzini od 32 minute po sekundi. Onda treba da se pritisne dugme „OK“ radi potvrđivanja vremena.

## PROGRAMIRANJE MAKSIMALNOG PERIODA IZMEĐU REGENERACIJA (U DANIMA) U SLUČAJU KAD NEMA UZIMANJA VODE



Automatska regeneracija u slučaju kad nema uzimanja vode je korisna za održavanje mikrobiološke čistoće sloja (kad se voda ne uzima, na sloju mogu se razmnažavati mikroorganizmi i bakterije). Pritisnite i zadržite dugme „OK“ dok se na ekranu ne pojavi informacija RECHARGE TIME (Vreme regeneracije) te i

npr. 2:00 AM (koja počne da treperi). Onda ponovo pritisnite (nemojte držati) dugme „OK“ dok se na ekranu ne pojavi natpis RECHARGE te dY- (koji počne da treperi). Kod fabričke postavke (dY-) ova funkcija nije aktivna, znači kad se voda ne uzima, uređaj se neće regenerirati. Da biste je aktivirali morate pritisnuti (▲) ili (▼) radi dobivanja tražene vrednosti. Moguće je podesiti od 1 do 7 dana (dY). Pritisnite četiri puta dugme „OK“ da potvrdite izvršene promene i vratite se na glavni ekran.

# Osnovne funkcije

## OSNOVNE INFORMACIJE NA EKRANU

Tokom normalnog rada uređaja na displeju se vide sledeće informacije:

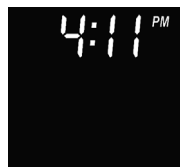

### TREKUTNO VREME

#### Pažnja!

Ako je podešen sat od dvanaest sati, između 0:00 i 11:59 sati na displeju pokazaće se natpis „AM”; dok između 12:00 i 23:59 sati, natpis „PM”.



### REGENERACIJA

Kad upravljački računar „prepozna” da je neophodno izvršiti regeneraciju, na displeju ispod trenutnog vremena pojavice se i počecce da treperi natpis RECHARGE TONIGHT (Regeneracija noćas). Natpis će prestati da treperi u trenutku kad se započne ovaj proces. Onda će se na ekranu pojaviti natpis RECHARGE NOW (Hitna regeneracija), koji će treptati sve do završetka kompletnog procesa i pojavice se informacija o trenutnom ciklusu regeneracije.

## FUNKCIJE UPRAVLJAČKOG PANELE

### PODACI O RADU UREĐAJA

Pritiskajući (ne držati) dugme info  (pogledajte crtež br. 4) možete videti u donjem delu ekrana 4 informacije o radu uređaja. Uz svako pritiskanje pojavljuje se druga informacija.



### KAPACITET JONSKE IZMENE (CAPACITY)

Na ekranu se prikazuje informacija o preostalom kapacitetu jonske izmene uređaja, izraženo u procentima. Odmah nakon okončanja procesa regeneracije na ekranu će se pojaviti 100%. Posle, kako se voda troši, ova vrednost se smanjuje, sve do sledeće regeneracije. Tokom regeneracije vrednost raste.

#### Pažnja!

Vrednost nula (0%) pojavljuje se nakon povezivanja uređaja na utičnicu električne struje, do trenutka započinjanja prve regeneracije.

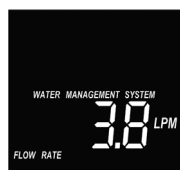

### INTENZITET PROTOKA (FLOW RATE)

Na ekranu se pojavljuje informacija o intenzitetu protoka meke vode (tokom korišćenja), izražena u galonima po minuti (GPM) ili u litrima po minuti (LPM). Ako u tom trenutku ne koristimo vodu, na ekranu će se pokazivati vrednost 0.



### POTROŠNJA VODE / DAN (GALLONS TODAY)

Svaki dan, počevši od ponoći, uređaj krene sa merenjem dnevne potrošnje meke vode, izražene u galonima. Ako potrošnja vode/dan ili prosečna potrošnja vode/dan prelazi vrednost 1999, na ekranu se pojavljuje indikator (x10), šta znači da broj koji se vidi na ekranu morate pomnožiti sa 10.



### PROSEČNA POTROŠNJA VODE / DAN (AVG DAILY GALLONS)

Na ekranu se prikazuje prosečna potrošnja meke vode / dan, izražena u galonima. Ovo je vrednost koju uređaj navodi nakon isteka sedmog dana u nedelji.

## RUČNO POKRETANJE REGENERACIJE



Tokom eksploatacije omekšivača mogu se pojaviti situacije u kojima je neophodno izvođenje dodatne, ručno aktivirane regeneracije. To su situacije kada je:

- potrošeno je više vode nego planirano. Tada postoji bojazan da će se kapacitet jonoizmenjivačke smole iscrpeti pre nego što uređaj automatski izvede proces regeneracije,
- nestala je so u rezervoaru slanog rastvora (so nije dodata) - treba odmah dopuniti nivo soli,
- prvi put stavljamo uređaj u eksploataciju (prvo pokretanje).

### HITNA REGENERACIJA

Pritisnite dugme  (slika 4) i držite ga dok se na displeju ne pojavi i ne počne da treperi informacija RECHARGE NOW (Hitna regeneracija). Započne se prva faza regeneracije – punjenje vodom rezervoara slanog rastvora. Sledeće faze se događaju automatski. Nakon završenog procesa regeneracije uređaju će se vratiti sposobnost omekšavanja vode.

### REGENERACIJA NOĆAS

Pritisnite dugme  (slika 4). Informacija RECHARGE TONIGHT (Regeneracija noćas) će početi da treperi. Proces će započeti u programirano vreme (zadato vreme – 2:00 ujutru). Da biste otkazali komandu za regeneraciju, treba još jednom pritisnuti (ne držati pritisnuto) dugme . Natpis RECHARGE TONIGHT će nestati sa displeja.

#### Pažnja!

Uređaj se regeneriše automatski samo kad je iscrpljen kapacitet jonoizmenjivačke smole, usled korišćenja meke vode ili kad ima programiran period među regeneracijama.

## PROMENA FABRIČKIH POSTAVKI

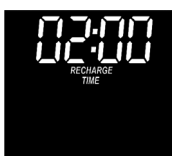

### PODEŠAVANJE VREMENA REGENERACIJE

Pritisnite i držite dugme „OK”, dok se na ekranu ne pojavi informacija RECHARGE TIME (Vreme regeneracije) i npr. 2:00 AM (koja počne da treperi). Podrazumevano vreme regeneracije je predviđeno za 2:00 ujutru. S obzirom na minimalnu potrošnju vode u to vreme, ovo je optimalno vreme za regeneraciju. Kad tokom regeneracije uređaja budemo koristili vodu, ista će biti tvrda. Ako želite da se proces regeneracije odvija u drugo vreme, treba pritisnuti (▲) ili (▼) da biste podesili novo vreme regeneracije. Pet puta pritisnite dugme „OK” da biste potvrdili promene i vratili se na glavni ekran.



### PODEŠAVANJE ŠIFRE

Pritisnite i pridržite dugme „OK” dok se na ekranu ne pojavi informacija RECHARGE TIME (Vreme regeneracije) i npr. 2:00 AM (koja počne da treperi). Ponovo pritisnite i držite dugme „OK” dok se ne pojavi broj šifre Xud. Ako se pojavi neka druga šifra osim 11ud za FIT i 17ud za COMPACT, treba kontaktirati servis Isporučioaca. Ako displej prikazuje - - -, onda pritisnite (▲) ili (▼) dok se ne pojavi odgovarajuća šifra za dati uređaj. Da biste potvrdili unete podatke i vratili se na glavni ekran morate tri puta pritisnuti dugme „OK”.

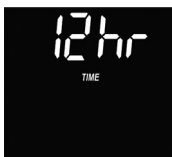

### PODEŠAVANJE REŽIMA PRIKAZA VREMENA (12 ILI 24 SATI)

Pritisnite i držite dugme „OK”, dok se na ekranu ne pojavi informacija RECHARGE TIME (Vreme regeneracije) i npr. 2:00 AM (koja počne da treperi). Ponovo pritisnite i držite dugme „OK” dok se ne pojavi šifra Xud ili ---. Ponovo pritisnite (nemojte držati) dugme „OK”, dok se na ekranu ne pojavi natpis TIME i 12 HR (koji počne da treperi). Podrazumevan režim je režim prikaza vremena od 12 sati. Ako želite promeniti taj režim na režim od 24 sata, treba pritisnuti (▲). Da biste se vratili na režim od 12 sati, morate pritisnuti (▼). Dva puta pritisnite dugme „OK” da biste potvrdili promene i vratili se na glavni ekran.

# Osnovne funkcije



## PODEŠAVANJE REŽIMA ŠTEDLJIVE REGENERACIJE

Pritisnite i držite dugme „OK”, dok se na ekranu ne pojavi informacija RECHARGE TIME (Vreme regeneracije) i npr. 2:00 AM (koja počne da treperi). Ponovo pritisnite (nemojte držati) dugme „OK”. Pojaviće se znak E (u donjem delu ekrana) i informacija ON ili OFF, koja počne da treperi. Kada je uključen režim štedljive regeneracije ON, uređaj će trošiti manje soli i vode za regeneraciju. Promenu režima štedljive regeneracije može izvršiti samo servis proizvođača ili Isporučioca. Da biste se vratili na glavni ekran morate tri puta pritisnuti dugme „OK”.



## PODEŠAVANJE FUNKCIJE ČIŠĆENJA SLOJA U SLUČAJU UPOTREBE VODE SA POVEĆANOM KOLIČINOM SUSPENZIJE

Pritisnite i držite dugme „OK”, dok se na ekranu ne pojavi informacija RECHARGE TIME (Vreme regeneracije) i npr. 2:00 AM (koja počne da treperi). Onda tri puta pritisnite (nemojte držati) dugme „OK”. Pojaviće se natpis HEAVY BACKWASH i OFF (koji počne da treperi). Podrazumevano je funkcija čišćenja sloja u slučaju upotrebe vode sa povećanom količinom suspenzije isključena. Kad je aktiviramo (na ekranu će se pojaviti informacija ON), ciklus protivstrujnog ispiranja će trajati duže nego standardno. Da bi ste uštedili vodu koja ne sadrži povećane količine suspenzije, treba obratiti pažnju da na ekranu bude informacija HEAVY BACKWASH OFF. Promenu ovog režima može izvršiti samo servis proizvođača ili Isporučioca. Da biste se vratili na glavni ekran morate dva puta pritisnuti dugme „OK”.



## PODEŠAVANJE AUTOMATSKOG POKRETANJA REGENERACIJE NAKON ISCRPLJENJA 97% KAPACITETA JONOIZMENJIVAČKE SMOLE

Pritisnite i držite dugme „OK”, dok se na ekranu ne pojavi informacija RECHARGE TIME (Vreme regeneracije) i npr. 2:00 AM (koja počne da treperi). Onda četiri puta pritisnite (nemojte držati) dugme „OK”. Na ekranu će naizmenično treptati 97 RECHARGE i OFF. Podrazumevano funkcija automatskog pokretanja regeneracije nakon iscrpljenja 97% kapaciteta jonoizmenjivačke smole je isključena (OFF). Kad je aktiviramo (na ekranu će naizmenično treptati 97 i ON), u trenutku iscrpljenja kapaciteta jonoizmenjivačke smole za 97%, uređaj počne da se regeneriše bez obzira na doba dana. Promenu ovog režima može izvršiti samo servis proizvođača ili Isporučioca. Da biste se vratili na glavni ekran morate jednokratno pritisnuti dugme „OK”.



## PODEŠAVANJE JEDINICE ZA MERENJE ZAPREME (GALON ILI LITAR)



Pritisnite i pridržite dugme „OK” dok se na ekranu ne pojavi informacija RECHARGE TIME (Vreme regeneracije) i npr. 2:00 AM (koja počne da treperi). Ponovo pritisnite i držite dugme „OK” dok se ne pojavi šifra Xud ili ---. Onda dva puta pritisnite (nemojte držati) dugme „OK” dok se na ekranu ne pojavi natpis GALLONS i GALS (koji počne da treperi). Zadana jedinica zapremine je galon. Ako želite je promeniti na litar, trebate pritisnuti (▲). Da biste se vratili na galone, morate pritisnuti (▼). Jednom pritisnite dugme „OK” da biste potvrdili promene i vratili se na glavni ekran.





## OSNOVNE DIJAGNOSTIČKE INFORMACIJE



### BROJAČ DANA OD POSLEDNJE REGENERACIJE, POKAZIVAČ POZICIJE RELEJA (SWITCH) I POKAZIVAČ PROTOKA TRETIRANE VODE

Pritisnite i držite dugme info , dok se na ekranu ne pojave sledeće informacije: u gornjem delu ekrana natpis „LAST RECHARGE dY” i broj, dok u donjem natpis TURBINE, znak  i tri broja.

1. Broj u gornjem delu ekrana označava broj dana, koji su protekli od poslednje regeneracije.
2. Znak  u donjem delu ekrana pokazuje otvorenu poziciju prekidača SWITCH.
3. Znak  u donjem delu ekrana pokazuje zatvorenu poziciju prekidača SWITCH (omekšivač prelazi sa jedne faze rada u drugu).
4. Tri broja u donjem delu ekrana odnose se na indikator protoka tretirane vode. Ovaj indikator dozvoljava dijagnostiku da li na uređaju radi merač protoka tretirane vode. Zahvaljujući njemu može se i očitati brzina protoka tretirane vode. Ako voda teče kroz uređaj, na ekranu se vidi promena vrednosti od 000 do 199. Kad se pojavi vrednost 199, to znači da je uređaj proizveo 1 galon (3,78 litra) tretirane vode. Nakon dostizanja vrednosti 199, merač započinje merenje sledećeg galona tretirane vode (od 000 do 199).





### Pažnja:

Za vreme trajanja regeneracije omekšivača, u gornjem delu ekrana, pored vremena, prikazaće se i informacija o trenutnom ciklusu regeneracije (npr. FILL – punjenje).



### Pažnja:

Ako su u gornjem delu ekrana, pored vremena, prikazana i dva naziva ciklusa regeneracije, to znači da u tom trenutku omekšivač prelazi sa jednog ciklusa u drugi.

### Pažnja:

Da vidite vreme ostalo do kraja trenutnog ciklusa regeneracije, treba pritisnuti i pridržati dugme  info. Vreme će se videti u gornjem delu ekrana. Da biste se vratili na glavni ekran morate dva puta pritisnuti dugme  info.

## BROJAČ REGENERACIJA I MEMORIJA DATUMA POKRETANJA

Pritisnite i držite dugme  info dok se na ekranu ne pojave sledeće informacije: u gornjem delu ekrana natpis „LAST RECHARGE dY” i broj, dok u donjem natpis TURBINE, znak  i tri broja. Ponovo pritisnite (nemojte držati) dugme info .

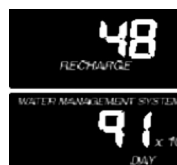

U gornjem delu ekrana videće se broj i natpis RECHARGE. Ovaj broj će označavati broj regeneracija, koje je izvršio omekšivač od datuma pokretanja. U donjem delu ekrana videćemo broj i natpis DAY. Broj će označavati broj dana koji su protekli od trenutka pokretanja omekšivača.

Nakon isteka 1999. dana od pokretanja, na ekranu se pored broja prikazuje i "x10". To znači da prikazan broj treba pomnožiti sa 10.

Da biste se vratili na glavni ekran morate jednom pritisnuti dugme  info.

## Operativne informacije

### NASLAGE SOLI

Ova pojava se događa kad je omekšivač instaliran u prostoriji sa povećanim nivoom vlažnosti. Razlog ove pojave može biti upotreba soli neodgovarajućih parametara. Naslaga soli se formira iznad površine vode i uzrokuje da voda, nemajući kontakt sa solju, ne rastvara istu, usled čega se ne stvara slani rastvor. Rezultat takve situacije je da se smola ne regeneriše. Ako je rezervoar popunjen solju, teško je utvrditi da li je nastala naslaga soli. Na površini može biti sloj soli normalnog izgleda, dok npr. do pola visine može biti prazan prostor. Ovo se može proveriti na sledeći način: uzmete štap (npr. od metle) i pristonite ga na uređaj (kao na slici 6). Označite na štapu referentnu tačku 3 – 5 cm ispod ivice rezervoara. Onda stavite štap u rezervoar do dna. Ako primetite jači otpor pre nego što štap dodirne dno rezervoara, moguće da ste naišli na naslagu soli. Štap treba zagnjuriti na nekoliko mesta, razbijajući time naslage soli. Nemojte razbijati naslagu udaranjem u spoljašnje zidove rezervoara, jer se na taj način mogu oštetiti. Ako je naslaga soli nastala usled upotrebe soli neodgovarajućeg kvaliteta, so treba ukloniti iz rezervoara, rezervoar treba detaljno isprati i napuniti solju odgovarajućeg kvaliteta.

### ODRŽAVANJE

Omekšivač radi potpuno automatski. Osnovne aktivnosti na održavanju, koje su dužnost korisnika:

- periodična kontrola nivoa soli u rezervoaru slanog rastvora,
- periodično dopunjavanje regeneracijske soli, ako to zahteva njen nivo,
- kontrola čistoće uloška početnog filtera, periodična zamena istog ili/i kontrola pritiska ispred i iza filtera (zavisno od tipa filtera)
  - 1 put nedeljno ili svake dve nedelje,
- kontrola prikaza na satu, koji pokazuje trenutno vreme i eventualno ispravljanje istog (pogledajte podešavanje trenutnog vremena).

#### **Pažnja!**

**Zbog posebnih zahteva za kvalitet regeneracijskog sredstva, treba da se koristi regeneracijska so koju je odobrio proizvođač omekšivača (tabletirana so koja ispunjava zahteve standarda PN 973).**

### EKSPLOATACIJSKE PREPORUKE

Tokom eksploatacije uređaj treba da se štiti od:

- prevelike zagađenosti prašinom u prostoriji gdje je omekšivač instalisan, preniske i previsoke temperature oko uređaja – ista ne sme pasti ispod 4°C i preći 40°C,
- havarijske mogućnosti nastanka naglog izvora toplote,
- havarijske mogućnosti prodora tople vode (iznad 49°C)
- u slučaju kad je moguća pojava takve situacije, treba da se postavi nepovratni ventil.

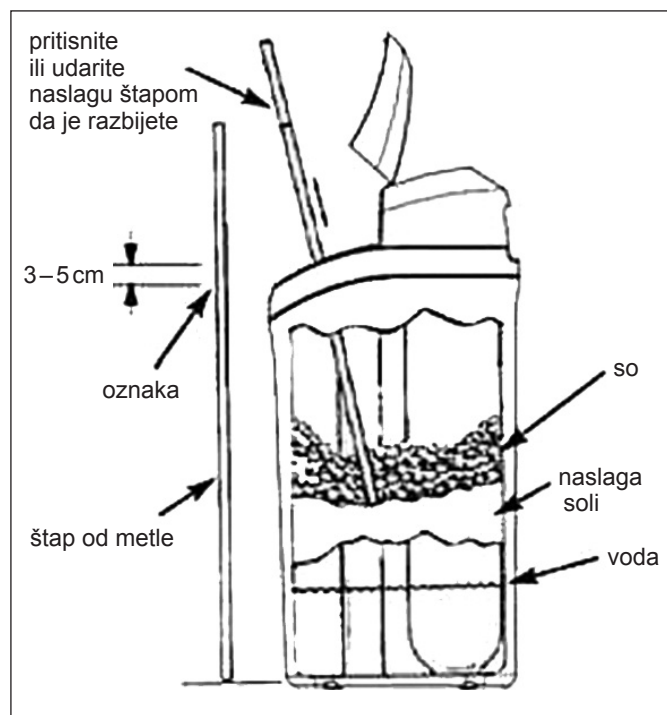

Slika 6

### KONTROLNE AKTIVNOSTI KOJE PRETHODE POZIVANJU SERVISA

#### **Pažnja!**

**Ovo uputstvo trebate čuvati blizu omekšivača.**

Aktivnosti na kontroli trebate uvek obavljati u skladu sa sledećim stavkama:

1. Proverite da li je na displeju tačno vreme (ako na displeju nema nikakve informacije, proverite električnu vezu).
2. Proverite da li se obilazni ventil nalazi u poziciji RAD - „Service”.
3. Uverite se da crevo za odvod otpadne vode nije iskrivljeno ili slomljeno i da se ni na jednom mestu ne nalazi iznad 2,40 m od zemlje.
4. Proverite da li u rezervoaru slanog rastvora ima soli i da se nije stvorila naslaga soli.
5. Proverite da li kodirana tvrdoća vode odgovara stvarnoj tvrdoći vode.

**Ako gore navedene aktivnosti nisu dozvolile da se prepoznaju uzroci kvara, treba se obratiti servisu, koji je pustio uređaj u rad.**

# Garantni list

Ovlašćena kompanija:

.....

.....

.....

Korisnik:

.....

.....

.....

Ovaj garantni list obuhvaća sledeći uređaj:

Naziv uređaja

Tip

Serijski broj (SER NO):

.....

## USLOVI GARANCIJE

1. Isporučilac daje garanciju za ispravan rad isporučenih uređaja kod upotrebe u skladu sa njihovom namenom i uputstvima sadržanim u ovoj dokumentaciji.
2. Pojedini elementi omekšivača obuhvaćeni su garancijom, od datuma pokretanja, pod sledećim uslovima:
  - spoljašnje kućište omekšivača – period od 5 godina
  - boca sa slojem – period od 5 godina
  - upravljačka glava – period od 3 godine
  - elektronski sklopovi – period od 2 godine
3. Uslov garancije je da hidrauličku montažu i puštanje u rad izvrši Ovlašćen Servis, u skladu sa uputstvima iz ove dokumentacije.
4. Obaveza Korisnika je izvršenje jednog garancijskog pregleda godišnje. U troškove pregleda spadaju troškovi rada i troškovi angažovanja radnika i njegovog putovanja. Isporučilac je dužan izvršiti i naplatiti takav pregled nakon obaveštenja Korisnika o predstojećem roku. Obaveštenje treba da se dostavi u pismenom obliku (faksom, elektronskom poštom ili poštom) ili telefonskim putem u roku od najmanje 7 dana pre roka sledećeg pregleda.
5. Isporučilac je dužan preduzeti korake čiji je cilj uklanjanje svih nedostataka i nepravilnosti u radu uređaja obuhvaćenih garancijom u roku od 7 radnih dana od datuma prijave. Potvrda prijema prijave vrši se navođenjem imena i prezimena osobe koja prima prijavu.

### 6. Garancijom nije obuhvaćeno:

- 6.1. usluge pregleda,
- 6.2. usluge promene programa uređaja,
- 6.3. potrošni materijali koji se troše tokom normalne eksploatacije, kao što su: filtracijski ulošci, regeneracijska so,
- 6.4. oštećenja nastala usled: krađe, požara, uticaja spoljašnjih ili vremenskih faktora, korišćenja neodgovarajućih potrošnih materijala, montaže dodatnih delova i sklopova bez pristanaka Isporučioca,
- 6.5. oštećenja koja su rezultat neodgovarajuće eksploatacije,
- 6.6. oštećenja koja su rezultat neodgovarajućeg skladištenja uređaja i potrošnih materijala,
- 6.7. posledica imobilisanja uređaja.

### 7. Kupac gubi pravo na garanciju u slučaju:

- 7.1. nepoštovanja preporuka sadržanih u ovoj dokumentaciji,
- 7.2. izvršenja montaže i puštanja u rad suprotno uputstvima,
- 7.3. neblagovremenog vršenja pregleda,
- 7.4. kad Kupac sam ili pomoću trećih lica vrši popravke, prerade i izmene koje nisu u skladu sa uslovima garancije Isporučioca.



Datum puštanja u rad: .....

Potpis i pečat: .....

**UVERENJE O PREGLEDIMA:**

1. garancijski pregled: datum: ..... pečat i potpis: .....

2. garancijski pregled: datum: ..... pečat i potpis: .....

3. garancijski pregled: datum: ..... pečat i potpis: .....

4. garancijski pregled: datum: ..... pečat i potpis: .....

5. garancijski pregled: datum: ..... pečat i potpis: .....

6. garancijski pregled: datum: ..... pečat i potpis: .....

7. garancijski pregled: datum: ..... pečat i potpis: .....

8. garancijski pregled: datum: ..... pečat i potpis: .....

9. garancijski pregled: datum: ..... pečat i potpis: .....

10. garancijski pregled: datum: ..... pečat i potpis: .....

11. garancijski pregled: datum: ..... pečat i potpis: .....

12. garancijski pregled: datum: ..... pečat i potpis: .....